



HOME AUTOMATION, INC.



Sistema de Control y Seguridad

Manual del Propietario

Documento Número 20R00-21SPA
March 2010

**Derechos de Autor © 2001-2010 Home Automation, Inc.
Todos los derechos reservados.**

Contenido

INTRODUCCIÓN	1
Listado de los Laboratorios Underwriter (UL)	1
DESCRIPCIÓN GENERAL.....	2
Operación de la consola	2
Visualización normal de máximo nivel.....	3
Menús de visualización.....	3
Habilitar o inhibir el beeper de consola de modo local en ésta.....	4
“Bips” de error.....	4
”Bips” de problemas.....	4
Para silenciar los “bips de problemas” presione la tecla “*”.....	4
“Bip” de confirmación.....	4
Cancelar.....	4
Tiempo agotado.....	5
Áreas.....	5
Mantenimiento.....	5
OPERACIÓN DEL SISTEMA DE SEGURIDAD	6
Desactivación del sistema de seguridad y silenciamiento de las alarmas.....	6
Activación del sistema de seguridad.....	6
Uso de las teclas de acceso directo.....	7
Activación rápida.....	7
Qué ocurre cuando usted activa el sistema de seguridad.....	8
Si realiza la activación en los modos Ausente o Vacación:.....	8
Error de salida.....	8
Autoignorar.....	9
Restauración de zonas.....	9
Qué hacer cuando llega a casa.....	10
Qué pasa cuando se activa la alarma.....	10
Alarma de robo activada.....	10
Alarma por incendio activada.....	11
Alarma por gas activada.....	11
Teclas de emergencia.....	11
Emergencia de policía.....	12
Emergencia de incendio.....	12
Emergencia auxiliar.....	12
Código de coacción introducido o alarma de coacción activada.....	12
Reinicio de alarmas.....	12
Cancelación de alarmas.....	12
Indicaciones de problemas.....	13
Códigos.....	13
Código Maestro.....	13
Código de Supervisor.....	14
Código Usuario.....	14
Código de coacción.....	14
Activación de área.....	14
Prueba de su sistema.....	15

CONTROL	16
Comandos de control	16
Acerca del UPB.....	16
Formato HAI Lighting Control (HLC).....	17
Acerca de las habitaciones	17
Acerca de los Controladores de Habitación	17
LED indicadores del Controlador de Habitación	17
Acerca de los Controladores de Casa.....	18
Acerca de VIZIA RF Z-Wave.....	18
Formato VIZIA RF Z-Wave	18
Códigos de casa.....	19
Números de unidad	19
Desplazamiento a través de los nombres.....	21
Control de unidades	21
Control de una Habitación de Iluminación HLC	21
Configuración de Escenarios de Iluminación en una Habitación HLC.....	21
Control de cargas de iluminación individuales en una Habitación HLC o en Unidades UPB	22
Control del Vizia RF Z-Wave	22
Control de una Habitación de Iluminación Vizia RF Z-Wave.....	22
Control de cargas de iluminación individuales en una Habitación Vizia RF Z-Wave	22
Control de todas las otras Unidades de Iluminación	23
Comando Ramp (ALC).....	23
Comando Escena (Compuesto).....	23
Comandos temporizados	23
Estado de una Unidad	24
Banderas internas	24
Control de las salidas	24
Todo Si / Todo No	24
Todas las Luces Si	25
Todo No.....	25
Control de Escenario Leviton.....	25
Escena	25
Comando Escena.....	25
Comando Scene Set	26
Comando Scene On.....	26
Comando Scene Off.....	26
Links UPB.....	26
Activación y desactivación de Links.....	26
Configuración de un Link (Escenarios de Iluminación)	27
Ejecución de los Phantom Buttons.....	27
Ejecución de Escenarios CentraLite.....	27
Botones	27
Termostatos de la serie HAI RC	28
Módulos Ahorradores De Energía Programables (PESM).....	29
Alarmas por helada	30
Temperatura interior y exterior	30
Temperatura Exterior	31
Control de temperatura de dispositivos electrodomésticos	31
Alarmas por temperatura.....	31
Humedad.....	31

Estado	31
Configuración de Dispositivos HLC.....	32
Configuración de dispositivos HLC usando una Consola Omni.....	32
Configuración de dispositivos HLC usando una pantalla táctil OmniTouch	32
Modo de Configuración para dispositivos HLC	33
Eventos	35
Ver Eventos	35
Mensajes	35
Grabación de un Mensaje Recordatorio en el OmniPro II	35
Reproducción de un Mensaje Recordatorio en el OmniPro II	36
Borrar Mensajes de Texto	36
Mensaje.....	36
Ver Mensaje.....	36
Registro de Mensaje.....	36
Borrado de Mensaje.....	36
Repetir Mensaje	36
Mensaje por Teléfono	37
Envío de Mensaje (Pro-Link).....	37
CONTROL MEDIANTE EL TELÉFONO.....	38
Interfaz Telefónica.....	38
Teléfonos de la casa	38
Teléfonos remotos.....	38
Acceso telefónico denegado – Bloqueo remoto.....	39
Método alternativo.....	39
Menú principal.....	39
Mensajes	39
Decir y Grabar un Mensaje.....	39
Localización y Escucha	40
Decir y Grabar una Frase personalizada	40
Decir y Grabar la Dirección.....	41
Desconexión desde el Menú	41
Botón de Pánico por el Teléfono (#####).....	41
Marcación de Emergencia.....	41
Marcador Digital.....	42
Marcador por Voz.....	42
Cómo trabaja el Marcador por Voz del controlador de la serie Omni	42
Qué hace el Marcador por Voz del controlador de la serie Omni	42
Introducción del Código	43
Acceso PC.....	43
Puerto Ethernet Integrado	43
Dirección IP, Número del Puerto y Clave de Encriptación del Controlador.....	43
Conexiones Ethernet:	43
Conexión a la red a través de Acceso PC.....	44
CONFIGURACIÓN	46
Códigos de Configuración	46
Nivel de autoridad.....	46
1 = Maestro.....	46
2 = Supervisor.....	46
3 = Usuario	46
Código de coacción.....	46

Ajuste de la hora	47
Configuración de la Red	47
Dirección IP del Controlador	47
Número del Puerto del Controlador	47
Clave de Encriptación	48
Configuración de la dirección	48
CONTROL DEL AUDIO.....	49
Cambio de la Fuente de Audio.....	49
Cambio de la Zona de Audio	49
REQUERIMIENTOS DE UNDERWRITER LABORATORIES	50
PLANEAMIENTO DE LA EVACUACIÓN DE INCENDIO	50
NOTIFICACIÓN DE LA COMISIÓN FEDERAL DE COMUNICACIONES:.....	51
NOTIFICACIÓN PARA CANADÁ DE LA INDUSTRIA CANADIENSE.....	52

INTRODUCCIÓN

Gracias por comprar su nuevo sistema de automatización de la serie Omni. Está a punto de disfrutar un nuevo sentimiento de seguridad, confort, conveniencia y control. Los controladores de la serie Omni coordinan la iluminación, la calefacción y la ventilación, así como la seguridad, los entornos, los mensajes y el audio, tomando como base sus estilos y horarios de vida.

Dedique unos momentos para familiarizarse con todas las características de su sistema leyendo este manual. Conserve este manual para futuras consultas.

Se recomienda que también lea las instrucciones de instalación y operación proporcionadas con sus detectores de humo y gas (si su sistema los usa). Si no tiene una copia de estos documentos, pregúntele a su instalador. **Consulte** *Requerimientos de los Laboratorios Underwriter*.

Para su conveniencia, sugerimos que anote esta información:

NÚMERO DEL MODELO: _____

NÚMERO DE SERIE: _____

Listado de los Laboratorios Underwriter (UL)

Los controladores y consolas de las series 20A00-2, -5, -22, -50, -51 y -52, así como de la serie 21A00-1 han sido probados y certificados por UL para las aplicaciones siguientes:

- UL 985 – Unidades de sistemas domésticos para alarmas de incendios
- UL 1023 – Unidades de sistemas domésticos para alarmas de robo

Los controladores Omni de las series 20A00-5 y -51 también se han probado y certificado por UL para las aplicaciones siguientes:

- UL 365 – Unidades y sistemas de alarmas de robo conectados con estaciones de policía
- UL 609 – Unidades y sistemas locales de alarmas de robo
- UL 1610 – Unidades de alarmas de robo con estaciones centrales

En una Instalación Certificada por UL, la operación y programación del sistema de una forma diferente a la expuesta en este manual es una violación de la Marca de Listado.

Consulte *Requerimientos de los Laboratorios de Underwriter* para obtener más información.

DESCRIPCIÓN GENERAL

Operación de la consola

La consola está diseñada con todo lo necesario para que usted opere su sistema de control y seguridad de la serie Omni. Como sabemos que es muy importante que se sienta cómodo con la operación de su controlador de la serie Omni, le recomendamos que comience familiarizándose con su consola.

Las teclas OFF (1), DAY (2), NIGHT (3) y AWAY (4) son llamadas “teclas de acceso directo”. Esto significa que puede presionar estas teclas para ir directamente a la función indicada sin tener que entrar en uno de los menús "ocultos".

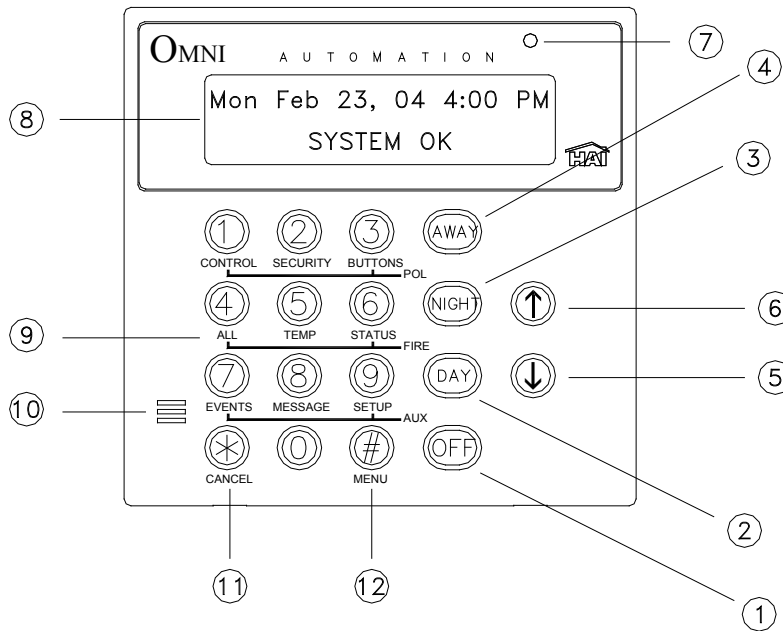

1- “OFF”

La tecla “OFF” se usa para desactivar el sistema de seguridad, reiniciar las alarmas de emergencia y silenciar todas las sirenas y alarmas sonoras.

2- “DAY”

La tecla “DAY” se usa para activar el sistema de seguridad en el modo Día. En el modo Día, las zonas perimetrales (puertas y ventanas) están protegidas, pero las zonas interiores no están activadas, de modo que usted puede moverse libremente por el interior. En este modo hay retardos de entrada en las zonas de entrada/salida.

3- “NIGHT”

La tecla “NIGHT” se usa para activar el sistema de seguridad en el modo Noche. En el modo Noche las puertas, ventanas y los detectores de movimiento de las áreas que no son de dormitorio están activados. En este modo no hay retardos de entrada, de modo que la alarma se activará inmediatamente si cualquier zona es violada.

4- “AWAY”

La tecla “AWAY” se usa para activar el sistema de seguridad en el modo Ausente. En el modo Ausente, todas las zonas (puertas, ventanas, detectores de movimiento, etc.) están activados. Existe un retardo en la entrada en las zonas de entrada/salida, de modo que usted puede desactivar el sistema cuando regrese y entre por la puerta.

5- Flecha hacia abajo

La tecla de Flecha hacia abajo se utiliza para desplazarse por las listas y menús. La flecha hacia abajo se utiliza para avanzar por la lista desde el primero hasta el último (por ejemplo, cuando se está visualizando el primer programa, al presionar la tecla de Flecha hacia abajo se mostrará el programa siguiente).

6- FLECHA HACIA ARRIBA

La tecla de Flecha hacia arriba se utiliza para desplazarse por las listas y menús. La Flecha hacia arriba se usa para retroceder en una lista (por ejemplo, si ya ha utilizado la flecha hacia abajo para desplazarse hasta un elemento, la Flecha hacia arriba le llevará de nuevo al elemento anterior).

7- LED DE CONSOLA

El LED de consola se usa para indicar si actualmente el sistema está activado o desactivado. Si está activado en cualquier modo de seguridad, el LED estará en rojo. Si el sistema está desactivado, el LED estará en verde. El LED parpadea cuando se muestra un mensaje.

8- VISUALIZADOR DE CONSOLA

El Visualizador de consola se utiliza para mostrar el modo de seguridad actual y para brindar información útil que le guiará a través de las operaciones normales de su sistema de control y seguridad de la serie Omni.

9- TECLADO DE CONSOLA

El Teclado de consola se usa para introducir los códigos de usuario para la activar, desactivar, ignorar y restaurar zonas. En algunos casos, a las teclas (0-9) se les asignan diferentes funciones. Desde la visualización de máximo nivel, cada tecla de funciones tiene una opción de menú.

10- BÍPER DE CONSOLA

El beeper de consola se usa para confirmar la pulsación de una tecla, alertar al usuario de errores y problemas, así como para emitir sonidos en los retardos de entradas y salidas.

11- TECLA “*”

La tecla “*” se usa para cancelar y devolver el visualizador al menú anterior. Cuando se está introduciendo un número, “*” cancelará los dígitos introducidos anteriormente y solicitará la nueva entrada numérica.

12- TECLA “#”

La tecla “#” se usa para introducir o confirmar una selección. Puede usarse también para visualizar un menú o para ofrecer opciones adicionales.

Visualización normal de máximo nivel

En su estado normal, el visualizador de consola mostrará el día, la fecha y la hora en la línea superior, mostrando el estado del sistema en la línea inferior. Si todas las puertas, ventanas, sensores, etc. están cerrados, ninguna zona está ignorada y no hay problemas, la línea inferior indicará que el sistema está a punto.

Si una de las puertas, ventanas, detector de movimiento u otros detectores conectados al controlador de la serie Omni está abierta, o ha detectado movimiento, la línea inferior que la zona está insegura.

Si el nombre de la zona no se ha introducido durante la configuración, el visualizador mostrará el número de la zona y su tipo. Esta visualización permanecerá durante 2 segundos, a continuación se mostrará la próxima zona que esté insegura, con problemas o ignorada.

Menús de visualización

El sistema ha sido diseñado para que sea fácil de operar. Siempre que oprima una tecla de la consola, la línea superior del visualizador indicará lo que usted está haciendo. A la derecha de ella está su selección o la configuración actual. La línea inferior mostrará un menú de sus siguientes opciones. En la esquina inferior derecha del visualizador están las flechas de dirección. Donde sea posible se muestran en el visualizador de la consola los caracteres de flecha hacia arriba (↑), hacia abajo (↓) y de dos saetas (↕) para indicar cuáles teclas de flecha pueden presionarse en ese momento.

Cuando utilice las teclas de flecha para desplazarse por las listas de áreas, botones, códigos, zonas de temperatura, unidades o zonas, sólo se visualizan los elementos nombrados. Si no se le ha dado una descripción de texto al elemento, se saltará cuando se desplace por esa lista. También puede introducir cualquier número de elemento para tener acceso a él directamente, desplazándose hacia arriba y hacia abajo entre los elementos nombrados. Para revisar otro elemento específico, simplemente introduzca el número el elemento seguido por la tecla de Flecha hacia abajo.

En algunos casos, a las teclas del teclado (0-9) se les asignan diferentes funciones o menús. Una asignación de teclas se indica por el carácter de la tecla directamente frente a la nueva función en la línea inferior del visualizador.

Menú principal

El menú principal se introduce desde la visualización de máximo nivel presionando la tecla “#”. Este menú muestra todas las funciones que se pueden ejecutar desde la consola. No es necesario visualizar el menú principal antes de seleccionar una función si se conoce el número del elemento de menú deseado.

Menú 1 - Selecciona las funciones de control para el mando de las luces y de los electrodomésticos.

Menú 2 - Selecciona las funciones de seguridad (activar, ignorar y restaurar).

Menú 3 - Permite la activación de un Botón (macro).

Menú 4 - Selecciona los comandos Todas las luces encendidas / todas las luces apagadas y los comandos de control Leviton Scene.

Menú 5 - Permite el control de temperatura a los Termostatos y a los Módulos Ahorradores de Energía.

Menú 6 - Permite la visualización de diferentes estados de los elementos.

Menú 7 - Le permite la visualización de un registro de evento de "ocurrencia" en la seguridad.

Menú 8 - Le permite mostrar, registrar, borrar, decir o telefonar un mensaje.

Menú 9 - Le permite entrar en el modo de configuración para diferentes configuraciones de operación.

Habilitar o inhibir el beeper de consola de modo local en ésta.

Desde la visualización de máximo nivel o desde el menú principal, presione la tecla “0” en el teclado de consola.

Presione “0” para inhibir el beeper en la consola correspondiente. Presione “1” para habilitar el beeper en la consola correspondiente.

“Bips” de error

Si presiona una tecla que no es válida para la función que está realizando, la consola emitirá 3 "bips", indicando que no es una opción válida. Mire la línea inferior del visualizador para ver cuáles teclas puede presionar a continuación.

”Bips” de problemas

El controlador de la serie Omni verifica constantemente todo el sistema para saber si está operando bien. Si se detecta algún problema, este se muestra en la línea inferior y el beeper de la consola emitirá sonidos a razón de dos “bips” por segundo para alertarle del problema. Esta funcionalidad puede desactivarse si se desea.

Para silenciar los “bips de problemas” presione la tecla “*”.

Para más información, **consulte** *Indicaciones de problemas*.

“Bip” de confirmación

Cuando haya completado exitosamente una función, tales como la introducción de un programa o el cambio de configuración de un elemento, la consola emitirá un “bip”.

Cancelar

Si alguna vez no está seguro y desea regresar a la visualización de máximo nivel, presione la tecla “*”. Es posible que tenga que presionarla más de una vez, dependiendo de cuán lejos haya avanzado en la función (menú). Cada vez que usted cancela una operación, la consola emitirá un "bip" para indicar que usted la cancelado.

La tecla "*" puede usarse también si comete un error mientras introduce un número. Por ejemplo, si usted introduce un 2 cuando quería introducir un 3, presiones la tecla "*" para comenzar de nuevo.

Tiempo agotado

Si tiene que alejarse de la consola por cualquier razón (para atender una llamada telefónica, por ejemplo) mientras esté en medio de una operación, la consola “agotará el tiempo” y la cancelará por usted después de 3 minutos. El visualizador retornará a la visualización de máximo nivel normal.

Áreas

Si hay un área o una edificación separada que necesite ser protegida, su instalador puede dividir su sistema Omni IIe u OmniPro II en dos Omni IIe) o más (hasta 8, OmniPro II) sistemas de seguridad independientes. Cada área tiene acceso completo a todas las capacidades del controlador, incluso cada área es protegida individualmente.

Nota: Esta característica no está disponible en el OmniLT.

Puede tomar la decisión de utilizar la funcionalidad de Área si tiene una casa de huéspedes o un taller que le gustaría proteger de manera separada de su casa, o puede ser que tenga un negocio y le gustaría proteger un almacén independientemente de las oficinas en la edificación.

La consola de cada área actúa como si estuviera controlando su propio sistema. El instalador le asigna a cada área una consola, un grupo de zonas, unidades de control, botones de macro, mensajes y termostatos. Estos elementos pueden controlarse sólo donde estén asignados.

Mantenimiento

Su controlador y consolas de la serie Omni están diseñados de forma que requieran muy poco mantenimiento.

Para los detectores de humo, detectores de movimiento y otros componentes no fabricados por HAI, siga los procedimientos de mantenimiento indicados por el fabricante.

Las consolas pueden limpiarse usando un detergente suave y un paño blando.

La batería recargable del controlador debe sustituirse cada tres años, o si el visualizador de la consola muestra una indicación de problemas con la batería que permanece en el visualizador por un período de tiempo largo sin razón, El tipo de batería recomendado es una batería recargable de plomo – ácido, sellada, de 12 V y 7 amp-hora.

Para sustituirla, desconecte el conductor rojo del terminal (+) de la batería. Cubra el conector que está al final del conductor con cinta aislante eléctrica para evitar que toque nada en el gabinete. Desconecte el conductor negro del terminal (-) de la batería y cubra el conector de su extremo con cinta aislante. Retire la batería vieja. Instale la batería nueva invirtiendo el procedimiento de desmontaje. Tenga el cuidado de conectar el conductor Negro al terminal (-) de la batería y el conductor Rojo al terminal (+).



OPERACIÓN DEL SISTEMA DE SEGURIDAD

Desactivación del sistema de seguridad y silenciamiento de las alarmas

Antes de proseguir, debe saber cómo desactivar su sistema de seguridad en el caso de que suene la alarma. Al apagar el equipo se desactiva la alarma de robo, se reinician las alarmas de emergencia y se silencian todas las sirenas y alarmas sonoras.

Presione la tecla OFF.  Observe el visualizador

La línea superior indicará que usted desea desactivar; La línea inferior le pedirá que introduzca su código para desactivar el sistema. Por cada dígito que presione, aparecerá una “X” indicando que la tecla ha sido presionada.

Introduzca ahora su código de cuatro dígitos.     ¡Eso es todo!

Después de que se haya introducido exitosamente el código de cuatro dígitos, la consola emitirá un "bip" para indicar que usted ha desactivado correctamente el sistema. El LED de consola se pondrá en verde y el visualizador regresará a la visualización normal del sistema de nivel máximo.

Si se introduce un código incorrecto, la consola emitirá tres “bips” y el visualizador indicará que se ha introducido un código no válido.

Introduzca de nuevo su código

En el caso de que cometa un error, presione de nuevo la tecla OFF y a continuación introduzca nuevamente su código de cuatro dígitos.

Practique la desactivación del sistema hasta que se sienta cómodo con este procedimiento.

NOTAS:

- Las zonas de Pánico, Coacción y de Incendio están siempre activadas, como lo están los botones de Emergencia en la consola.
- En el caso de que se active la alarma, las teclas de menú y las teclas de flecha se bloquean. Debe silenciar la alarma usando las teclas OFF, DAY, NIGHT o AWAY.

Activación del sistema de seguridad

Ahora que ya sabe cómo desactivar el sistema, he aquí como se procede para activar el sistema de seguridad. El menú de seguridad se utiliza para activar y desactivar el sistema de seguridad. Para entrar en el menú de seguridad desde la visualización de máximo nivel, presione la tecla “2” en el teclado de consola. La consola mostrará el menú principal.

0 = APG

La tecla “OFF” desactiva el sistema de seguridad, reinicia las alarmas de emergencia y de incendio, así como silencia todas las sirenas y alarmas sonoras.

1 = DÍA

El modo Día está destinado para su empleo cuando alguien ocupará la casa o el negocio que se está protegiendo. En el modo Día, las zonas perimetrales (puertas y ventanas) están activadas, sin embargo los detectores de movimiento y trampas interiores no están activadas, de modo que usted puede moverse libremente por el interior. En este modo, habrá un Retardo en la Entrada en la zona de Entrada/Salida, de forma que alguien que llegue pueda desactivar la alarma antes de que suene.

2 = NOCHE

El modo Noche se usa cuando está durmiendo y cualquiera de su familia está en la casa. En este modo sus puertas, ventanas y detectores de movimiento de áreas que no sean de dormitorio (por ejemplo, escaleras) están activados. En el modo Noche no hay retardo en la entrada. La alarma sonora del sistema de alarma se activará inmediatamente si se activa cualquier puerta, ventana o detector de movimiento de un área que no sea de dormitorio.

3 = AUSENTE

Utilice el modo Ausente cuando abandone su casa y no quede nadie en ella. Todas las puertas, ventanas y detectores de movimiento están activados. Todas las zonas tienen un Retardo de Salida, de forma que usted tendrá tiempo de salir y cerrar la puerta después de activar el sistema. El sistema estará totalmente activado después del Retardo de Salida. Existe un Retardo en la Entrada en las zonas de entrada/salida, de modo que usted tendrá tiempo para desactivar el sistema cuando regrese y entre por la puerta.

Tenga presente que el Retardo de Entrada se aplica si usted entra a través de una zona de entrada/salida. Si alguien intenta escalar por una ventana, o si una zona interior es disparada antes que la zona de entrada/salida, la alarma se activará inmediatamente. Si usted entra primero a través de una zona de entrada/salida, entonces las otras zonas se inhiben durante el Retardo de Entrada, para el caso de que usted tenga que cruzar por otra zona para alcanzar su consola (un detector de movimiento interior, por ejemplo).

4 = VACACIÓN

Este modo activa todas las puertas, ventanas y detectores de movimiento interior (igual que en el modo Ausente). En este modo hay retardos de entrada en las zonas de entrada/salida. Utilice este modo cuando vaya a ausentarse por un período de días.

5 = DÍA INSTANT

Funciona igual que el modo Día, sin embargo, no hay Retardo de Entrada en ninguna de las zonas de seguridad. Habrá una alarma instantánea si cualquiera de las zonas es violada mientras está en este modo.

6 = NOCHE RETAR

Funciona igual que el modo Noche, sin embargo, hay un Retardo de Entrada en las zonas de entrada/salida. Utilice este modo si se va a retirar a dormir pero se espera que un miembro de la familia llegue más tarde.

Uso de las teclas de acceso directo

Hay tres teclas de acceso directo en la consola para activar el sistema en los modos de seguridad DAY, NIGHT y AWAY, así como OFF para desactivarlo, sin tener que entrar en el menú de seguridad.

Desde la visualización de máximo nivel, presione una de las teclas de seguridad de acceso directo. Introduzca su número de código en el teclado de la consola. La consola emitirá un “bip” y el LED de consola se pondrá en rojo. La línea superior mostrará el modo de seguridad para indicar que ha activado correctamente el sistema. El sistema estará totalmente activado después de la expiración del Retardo de Salida.

El Retardo en la Entrada programado es de _____ segundos.

El Retardo de Salida programado es de _____ segundos.

Activación rápida

Para conveniencia adicional, el controlador de la serie Omni puede activarse simplemente presionando dos veces los botones DAY, NIGHT o AWAY, eliminando la necesidad de introducir el código.

Para la activación rápida del sistema en el modo Ausente, presione desde la visualización de máximo nivel:



La funcionalidad de activación rápida sólo trabaja si el sistema de alarma está en el modo Apagado y no están sonando alarmas. Esta funcionalidad se inhibe cuando se envía el sistema. Si se desea, puede habilitarse o inhibirse en cualquier momento.

Qué ocurre cuando usted activa el sistema de seguridad

Para activar el sistema en uno de los 6 modos de seguridad estando en el menú de seguridad, seleccione el modo de seguridad y presione la tecla apropiada (1 – 6), a continuación introduzca el número de su código de usuario en el teclado de la consola o utilice una de las teclas de Acceso Directo como se describió.

- La consola emitirá un “bip” y el LED de consola se pondrá en rojo.
- El controlador apagará y encenderá la alimentación para reiniciar los detectores de humo.
- La línea superior mostrará el modo de seguridad.
- La línea inferior indicará que el sistema se está activando.

El sistema estará totalmente activado después de la expiración del Retardo de Salida.

Si realiza la activación en los modos Ausente o Vacación:

- Las consolas configuradas con el Retardo de Salida Audible habilitada emitirán “bips” hasta que el Retardo de Salida haya expirado. Durante los últimos 10 segundos del Retardo de Salida, la consola emitirá “bips” al doble de frecuencia, así que cierre de inmediato la puerta.
- En caso de estar habilitado, el “Reinicio del tiempo de Salida” reiniciará el retardo de salida si la misma zona es violada dos veces dentro del retardo de salida original. Por ejemplo, si abre la puerta delantera para salir después de la activación del sistema, la cierra detrás de usted y a continuación entra de nuevo a través de la misma puerta mientras aún está en efecto el retardo de salida, este se reiniciará. Esto tiene el propósito de darle un tiempo adicional para salir sin activar una alarma. El tiempo de salida se reiniciará solamente una vez dentro de un período de activación dado.
- Si está habilitado “Instalaciones Ocupadas” y si ninguna zona de salida es violada durante el retardo de salida (es decir, las instalaciones no es desocupada), el sistema se activará automáticamente en el modo Día al concluir el retardo de salida.

NOTA: En aplicaciones de alarma de robo comerciales para sistemas certificados por UL, después de la activación (cierre) debe escucharse una indicación del timbre de llamada y una prueba de la alarma sonora. Si no se escuchan, solicite un servicio de revisión.

Error de salida

La funcionalidad de Error de salida está destinada a evitar alarmas accidentales provocadas por un error cometido durante la activación. Si una zona de entrada/salida está “Insegura” (no está lista) cuando expira la demora de salida, la secuencia de Error de salida se inicia de la manera siguiente:

- Se activan las alarmas sonoras
- Se activa el tono de entrada de la consola
- El visualizador de consola le instará a desactivar el sistema.
- El sistema esperará el tiempo del Retardo en la entrada

Si el sistema de seguridad no se apaga durante el Retardo en la entrada:

- El visualizador muestra el tipo de alarma y la zona violada.
- El sistema espera el Retardo de llamada y a continuación, si está configurado para hacerlo, comienza la marcación
- Se le enviará a la estación central un código representativo del tipo de alarma, la zona violada y el código de Error de salida
- Se activa la macro de alarma “Cuándo” (cualquier programa asociado será ejecutado)
- El número de la unidad que provocó la alarma comienza a parpadear.

Nota: La funcionalidad de Error de salida es incompatible con “Autoignorar” Si está habilitada, Autoignorar anulará esta funcionalidad.

Ignorar zonas

8 = IGNORAR

Usted puede ignorar una zona que no desee proteger mientras el sistema está activado. Esta es también la única forma de desactivar una zona de sabotaje o de pánico. Por ejemplo, si hay un clóset con licor o una caja de armas en una zona de sabotaje, entonces usted puede ignorar esa zona para tener acceso a ella.

Otra razón para Ignorar una zona es que esta tenga problemas. Si una zona está causando una indicación de problema, puede ignorarla para "cortarla" del sistema hasta que se hagan las reparaciones necesarias.

Cuando se ignora una zona se dejan de verificar sus alarmas. Cuando ignora una zona usando la consola (o por teléfono) **permanecerá** ignorada hasta que sea **restaurada**. La visualización de estado de la consola mostrará que la zona está ignorada solamente cuando el sistema de seguridad esté desactivado. Cuando el sistema está activado no muestra las zonas ignoradas.

Para ignorar una zona, presione "2" en el teclado de consola desde el menú principal o desde la visualización de máximo nivel, a continuación presione "8". Introduzca el número de la zona seguido de la tecla "#", o utilice las teclas de flecha para seleccionar la zona. Después de introducir la zona, se le pedirá que introduzca su código de seguridad. La línea inferior indicará ahora que la zona está ignorada para recordárselo.

Si se ignora una zona de incendio, el beeper de la consola continuará sonando hasta que esa zona se restaure. **Consulte Restauración de zonas.**

Autoignorar

Para evitar que la alarma suene inesperadamente si se abre una ventana o una puerta cuando el sistema está activado, el controlador de la serie Omni ignorará automáticamente la zona si se abre cuando el sistema está activado.

Tenga presente que hay un retardo de salida antes de que el sistema se active en cualquier modo. La zona se ignorará solamente si está **insegura** (es decir, abierta) cuando se termina el retardo de salida y el sistema está realmente activado.

Cuando una zona se Autoignora, se restaurará automáticamente una vez que esté **segura** (es decir, cerrada), o la próxima vez que active o desactive el sistema. La autoignorancia se recoge en el registro de eventos. Para evitar que cualquier zona sea ignorada inadvertidamente, debe mirar siempre en el visualizador para ver si dice "SISTEMA A PUNTO" antes de activar y abandonar las instalaciones.

La funcionalidad de Autoignorar puede inhibirse si no desea que el sistema ignore automáticamente zonas abiertas. Si se inhibe la funcionalidad de autoignorar, la alarma sonará si una zona está **insegura** (es decir, abierta) cuando el sistema está activado.

NOTA: La funcionalidad de Autoignorar está inhibida en las instalaciones certificadas por UL.

Restauración de zonas

9 = RESTAURAR

La restauración de una zona la pone de nuevo en estado activo en el sistema. Cuando se restaura no se mostrará más la indicación de Ignorada en la línea de estado y la zona se verificará para ver si existen alarmas.

Para restaurar una zona, presione "2" en el teclado de consola desde la visualización de máximo nivel, a continuación presione "9" para restaurarla.

Introduzca el número de la zona seguido de la tecla "#", o utilice las teclas de flecha para seleccionar la zona. Presione "0" como primera tecla para restaurar todas las zonas. Después de introducir la zona o todas las zonas, se le pedirá que introduzca su código. El beeper de la consola sonará y el visualizador regresará a la visualización de máximo nivel.

#=IR A

Para Ignorar o Restaurar una zona en otra área, debe primero "ir a" esa área seleccionando #=IR A.

En este punto usted puede introducir el número del área seguido de la tecla "#", o utilizar la tecla de flecha hacia abajo para desplazarse hacia el área siguiente. **Consulte Activación de área** para ver información adicional.

Qué hacer cuando llega a casa

Si entra a su casa por una puerta de entrada mientras que el sistema está activado en los modos Día, Noche Retar, Ausente o Vacación:

- El beeper de la consola se enciende y emite “bips” a una frecuencia de 4 por segundo.
- El visualizador de consola le instará a desactivar el sistema.
- Cualquier luz o modulo de control programados para encenderse para la puerta que ha utilizado, lo hará.
- El sistema esperará el tiempo del Retardo en la entrada.

Debe ir hacia la consola y desactivar de inmediato el sistema de seguridad. Al introducir el primer dígito del código de usuario, el beeper de la consola se callará. Si se cancela la operación o si se introduce un código incorrecto, el beeper comienza a sonar de nuevo. Si lo desea, puede ir directamente a un modo de seguridad diferente, en vez de desactivar el sistema.

Si regresa a casa y escucha la alarma sonando, **NO ENTRE**. Use un teléfono inalámbrico o el teléfono de un vecino para pedir ayuda.

Qué pasa cuando se activa la alarma

Alarma de robo activada

Si alguien entra a través de cualquier zona que no sea una zona de entrada/salida estando el sistema de seguridad en los modos Noche o **Día**, o si el sistema de seguridad no está apagado durante el Retardo en la entrada:

- La alarma sonora se activa, emitiendo un sonido alto y continuo.
- El visualizador muestra el tipo de alarma y las zonas activadas:
Si se activa más de una zona, entonces la línea inferior mostrará cada zona activada durante dos segundos.
- La macro alarma “Cuándo” se activa. Cualquier unidad programada para activarse lo hará.
- El número de la unidad que provocó la alarma comienza a parpadear.
- El sistema espera el Retardo de la sirena exterior (0 – 60 segundos), entonces activa la alarma sonora.
- Si está habilitado, el sistema espera el Retardo de llamada (15 – 45 segundos), entonces, si está programado, se toman los teléfonos de la casa (se desconectan) y el controlador de la serie Omni comienza a marcar.

Su instalador puede haber añadido un retardo del comunicador al panel de control.

Si su sistema está siendo monitoreado por una estación central, se le enviará a esta un código representativo del tipo de alarma (de robo) y la zona afectada. En la mayoría de los casos, la estación central hará una llamada revertida, solicitando su contraseña.

Si no está usando el monitoreo de una estación central, pero está utilizando la capacidad de marcación por voz, el sistema busca el Orden de Marcación para determinar a cuál número llamar primero y llamar a ese número.

Si está utilizando ambas modalidades, el monitoreo de una estación central y la marcación de voz, entonces esta última se retarda cinco minutos para darle tiempo a la estación central para hacerle la llamada revertida.

Para más información acerca de la marcación digital y de voz, **consulte** *Marcación digital y de voz*.

- El sistema continúa haciendo sonar todas las alarmas y sirenas, al mismo tiempo que hará parpadear las luces durante los 6-30 minutos de la ventana de Reinicio de alarma.
- Después de expirada la ventana de Reinicio de alarma, se apagan las alarmas sonoras y el sistema de alarmas se reinicia. El beeper de la consola permanece activado. Si una zona es disparada después de un reinicio, la alarma se activará de nuevo y el marcador hará una nueva marcación.

En cualquier momento, el sistema de alarma puede apagarse en la consola.

Alarma por incendio activada

Cuando la alarma por incendio se activa por los detectores de humo/incendio, responde exactamente como está descrito en Alarma por incendio activada, excepto que:

- El visualizador de consola indica que hay una alarma por incendio y la zona que causó la alarma.
- La alarma sonora se activará según un patrón temporal de 3 pulsos para distinguir la alarma por incendio de la alarma de robo.

La alarma por incendio tiene prioridad sobre la alarma de robo, no obstante, si ya está activa una alarma por gas, no anulará dicha alarma por gas.

NOTAS:

- Si ocurren múltiples tipos de alarma, tales como por Incendio y de Policía, el visualizador alternará entre los tipos de alarma.
- Para reiniciar los detectores de humo, active el sistema. Cuando están activados el controlador apagará y encenderá la alimentación para reiniciar los detectores de humo.

Alarma por gas activada

Cuando la alarma por gas se activa, la alarma responde exactamente como está descrito en Alarma de robo activada, excepto que:

- El visualizador de consola indica que hay una alarma de gas y la zona que causó la alarma.
- La alarma sonora hará una secuencia de activación - desactivación – activación y entonces un período largo de desactivación, para distinguirse de las alarmas por robo o por incendio.

La alarma por gas tiene prioridad sobre la alarma de robo, no obstante, si ya está activa una alarma por incendio, no anulará dicha alarma por incendio.

NOTA:

- Para reiniciar los detectores de gas, active el sistema. Cuando está activado, el controlador apagará y encenderá la alimentación para reiniciar los detectores de humo.

Teclas de emergencia

Las condiciones de alarma de emergencia pueden activarse a través de la consola. Estas condiciones (Incendio, Policía y Auxiliar) se inician oprimiendo simultáneamente dos teclas por aproximadamente 1 segundo.

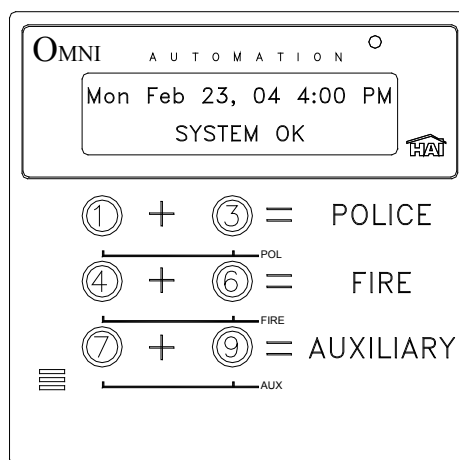

NOTA: Las Teclas de emergencia siempre están activadas. Las alarmas de emergencia de Incendio y Auxiliar se silencian presionando la tecla “*”. Para cancelar una alarma de emergencia de Policía debe presionar la tecla OFF e introducir su código.

Emergencia de policía

Cuando las teclas “1” y “3” se presionan simultáneamente, se activa la alarma Emergencia de policía. Esta alarma opera exactamente igual que como se describió para Alarma de Robo Activada, excepto que:

- El visualizador de consola indica que hay una alarma de robo y que se ha presionado el botón de emergencia de policía.
- La alarma sonora interior y la sirena exterior se activan inmediatamente. No existe retardo de sirena exterior.

Emergencia de incendio

Cuando las teclas “4” y “6” se presionan simultáneamente, se activa la alarma Emergencia de incendio. Esta alarma opera exactamente igual que como se describió para el botón de Emergencia de Policía, excepto que:

- Las alarmas sonoras se activarán según un patrón temporal de 3 pulsos para distinguir la alarma por incendio de la alarma de robo.
- El visualizador de consola indica que hay una alarma de incendio y que se ha presionado el botón de emergencia de incendio.

La alarma de Emergencia de incendio puede desactivarse en cualquier momento presionando la tecla “*”.

Emergencia auxiliar

Cuando las teclas “7” y “9” se presionan simultáneamente, se activa la alarma Emergencia auxiliar.

- El beeper de consola se activa, el visualizador indica que hay una alarma auxiliar y que el botón de emergencia auxiliar se ha presionado.
- El beeper de la consola sigue sonando hasta que se reinicie la alarma.

Código de coacción introducido o alarma de coacción activada

(Consulte *Código de coacción* para ver una explicación de cuándo utilizarlo)

En el caso de que usted introduzca su código de coacción o de que se dispare una zona de coacción, el sistema realiza una marcación silenciosa de la manera siguiente:

- No activan alarmas, luces ni beepers de consola. El sistema no muestra la alarma de coacción.
- El sistema espera el Retardo de llamada y entonces comienza a marcar.

Si su sistema está siendo monitoreado, se le enviará a la estación central un código representativo de una alarma silente (coacción).

Reinicio de alarmas

El sistema de alarmas se reiniciará a sí mismo y apagará las sirenas después de haber estado en alarma durante la ventana de tiempo de Reinicio de alarmas configurado, entre 6-30 minutos. Cuando el sistema de alarmas se reinicia, cualquier zona que esté **lista** se reactiva, de manera que el sistema de alarma se activará de nuevo si la zona se dispara. Si una zona permanece **insegura** (es decir, se la dejado abierta la puerta) se ignorará automáticamente cuando se reinicia la alarma.

Cancelación de alarmas

En cualquier momento usted puede desactivar y silencia una alarma presionando la tecla OFF e introduciendo su código. Si la alarma se desactiva después del Retardo de llamada pero dentro de la ventana de Reinicio de alarma, el comunicador enviará el código de alarma seguido por un código que indica que el usuario ha cancelado la alarma y la consola indicará que dicha alarma ha sido cancelado.

Si se desactiva una alarma antes de expirar el Retardo de llamada, el sistema no informará nada a la estación central y la consola indicará que la alarma ha sido abortada.

Si una alarma se cancela durante una Marcación de voz, el sistema cuelga inmediatamente.

Indicaciones de problemas

El controlador de la serie Omni monitorea constantemente las zonas de alarma, así como varios elementos interiores y le alertará si detecta problemas. El problema específico se indica en la línea inferior del visualizador y se da una señal de problema con la emisión de dos “bips” por segundo continuamente por parte del beeper de la consola.

Cuando ocurre cualquier condición de problema, la consola emitirá continuamente dos “bips” por segundo y lo continuará haciendo hasta que se oprime la tecla “*” (cancelar) para reconocer el problema. La consola continuará indicando que hay un problema actual si esta condición existe realmente mientras esté mirando la consola. Indicará que hubo un problema si este ocurrió y se corrigió a sí mismo.

Las siguientes son indicaciones de problemas y sus significados:

- **PROBLEMA DE ZONA:** Si la lectura de una zona se hace anormal, el problema se indicará en esa zona. **Consulte Estado / Prueba.** La resistencia de contacto excesiva y en el cableado normalmente causa un problema en las zonas de seguridad. Si la causa no es evidente, llame a su instalador para recibir servicio.
- **PROBLEMA DE FALTA DE ALIMENTACIÓN DE CA:** Se indica si la corriente normal de la casa que alimenta el controlador de la serie Omni se interrumpe por más de 3 minutos. Si esto ocurre sin una buena causa, verifique el transformador montado en la pared para asegurar que no se ha caído del tomacorriente y que este tenga alimentación.
- **PROBLEMA DE BATERÍA BAJA:** Cada hora, el controlador de la serie Omni realiza una prueba dinámica de la batería. Si la tensión de la batería es demasiado baja, entonces la consola indicará “BATERÍA BAJA”. Si esto ocurre, asegúrese de que la batería esté conectada. La indicación de “BATERÍA BAJA” permanecerá hasta que se realice la próxima prueba de batería, 1 hora después, o cuando se de el comando Estado / Prueba.
- **PROBLEMA CON EL COMUNICADOR:** Se indica si el comunicador digital (no el marcador por voz) no pudo hacer contacto con la Estación Central después de intentar con ambos números múltiples veces. Si esto ocurre, podría haber un problema con el sistema, la estación central o con la línea telefónica. Llame a su instalador para recibir servicio.
- **PROBLEMA CON EL FUSIBLE:** Se indica cuando se abre el fusible de estado sólido que protege la fuente de alimentación “Auxiliar”. El fusible se reiniciará automáticamente cuando se elimine la condición de falla.
- **PROBLEMA SIN LÍNEA TELEFÓNICA:** Se indica si la línea telefónica está muerta por más de 1 minuto.

Para silenciar la señal emitida por el beeper de la consola, presione la tecla “*”. Si ha ocurrido más de un tipo de problema, el visualizador mostrará cada uno durante dos segundos. La opresión de la tecla “*” reconocerá todas las indicaciones de problemas.

Si la condición de problema ocurre de Nuevo, el beeper de la consola sonará de nuevo. Esta funcionalidad puede inhibirse.

- **SIN DATOS DEL CONTROLADOR:** Se indica cuando las funciones de alarma de la consola dejan de ser operativas. Esto puede indicar un problema de cableado hacia la consola o un problema más serio. Llame a su instalador para recibir servicio.

Códigos

Todos los códigos del controlador de la serie Omni tienen una longitud de 4 dígitos. Un código puede ser cualquier número desde 0001 hasta 9999. A cada usuario debe asignársele un código de seguridad con un nivel de autoridad, áreas a las que se puede tener acceso (si se utiliza la activación de área) y las horas y días en los cuales será válido el código. ¡Memorice sus códigos! No se los de a nadie que no necesite conocerlos.

Los niveles de autoridad que se pueden asignar a un código de usuario son Maestro, Supervisor y Usuario.

Código Maestro

El código Maestro permite un acceso completo a todo el sistema. Este código lo deben tener y utilizar solamente los propietarios o quienes dirigirán el sistema. Un código Maestro permite el acceso a todas las áreas, todo el tiempo.

El código usuario 1 siempre se configura como un código Maestro. **Consulte Configuración de Códigos.**

Código de Supervisor

Los códigos de Supervisor pueden activar/desactivar el sistema de seguridad en áreas asignadas, durante las horas asignadas. El código de Supervisor puede tener acceso a funciones que están protegidas por código en el modo de Alta Seguridad. Los Supervisores también pueden tener acceso al sistema desde una línea telefónica exterior.

Código Usuario

Los códigos Usuario pueden ser utilizados solamente para activar y desactivar el sistema de seguridad en áreas asignadas cuando es válida la hora asignada a ese código.

Código de coacción

Si usted es obligado a desactivar el sistema contra su voluntad por un intruso, desactívelo como lo haría normalmente, pero utilice el Código de Coacción en vez del código normal. El sistema se desactivará normalmente. No sonarán las sirenas, ninguna luz parpadeará, pero el controlador de la serie Omni realizará una marcación silenciosa y dirá que se trata de una alarma silenciosa.

Para detener una marcación silenciosa, apague su sistema de seguridad de la forma usual presionando la tecla OFF, a continuación introduzca su código.

Activación de área

Si su instalador ha habilitado la funcionalidad de Área, el sistema de seguridad puede activarse en el Área 1 y desactivarse en el Área 2. De hecho, cada área puede activarse en diferentes modos de seguridad al mismo tiempo. Cada área tendrá su propia consola que controlará esa área independientemente de la otra.

Nota: Esta característica no está disponible en el OmniLT.

Cuando desactive el sistema de seguridad o lo active en cualquier modo, el sistema controlará automáticamente todas las funciones de seguridad en el área de esa consola si su código es válido para esa área.

Si tiene un código Maestro, su código es válido en cualquier área. Si está en el Área 2 y quiere activar el sistema en el modo Ausente, simplemente presione la tecla Away e introduzca su código. El sistema activará automáticamente el Área 2. El modo de seguridad en el Área 1 no cambiará.

Si tiene un código que es válido solamente en el Área 1, no podrá desactivar ni activar el Área 2.

Si está en el Área 1 y desea desactivar el sistema de seguridad en el Área 2, el controlador de la serie Omni le permitirá desactivar el Área 2 desde la consola del Área 1 si tiene un código Maestro o un código que sea válido para ambas áreas.

Desde la visualización de máximo nivel o desde el menú principal:

- Presione la tecla “2” en el teclado de consola.
- Presione la tecla “0”.
- Presione la tecla “#”.

El número del Área puede introducirse seguido de la tecla “#”, o se pueden utilizar las teclas de flecha para desplazarse por una lista de las áreas. Si se presiona la tecla “0”, entonces se seleccionarán todas las áreas.

- Presione la tecla “2” y a continuación la tecla “#”. Se le pedirá entonces que introduzca su código.
- Si se hubiera seleccionado la tecla “0”, se le hubiera pedido que introdujera un código para desactivar Todas las Áreas.
- A medida que se van introduciendo los cuatro dígitos del código, irán apareciendo en el visualizador caracteres "X".
- Si se introduce el código Maestro o un código válido, la consola emitirá un “bip” y el Área 2 será desactivada.

Incluso si está habilitada la función Autoignorar, el sistema no activará otra área si las zonas en esa área están inseguras. Si cualquier zona del Área 2 está insegura (abierta), después que usted introduzca el código la consola emitirá tres “bips”.

Para activar el Área 2 desde una consola del Área 1, debe primero asegurar o Ignorar cualquier zona del ÁREA 2 que esté insegura. Presione la tecla “#” para intentar de nuevo el proceso de activación.

Para Ignorar o Restaurar una zona del Área 2 desde una consola del Área 1, o viceversa, primero es necesario “ir a” esa área.

IR A Área

Desde el menú de seguridad, presione la tecla “#” en el teclado de consola.

Nota: Esta característica no está disponible en el OmniLT.

El número del Área puede introducirse seguido de la tecla “#”, o se pueden utilizar las teclas de flecha para desplazarse por una lista de las áreas. Una vez seleccionada el área, se le pedirá que introduzca su código.

La consola (ÁREA 1) estará ahora asignada temporalmente al área seleccionada (ÁREA 2) si se introduce un código válido para esa área (ÁREA 2). Todos los comandos de seguridad y control operarán ahora sobre el área seleccionada (ÁREA 2), como si usted estuviera físicamente en una consola asignada a dicha área (ÁREA 2). Todas las visualizaciones del estado mostrarán el estado del área seleccionada.

La línea superior del visualizador mostrará el nombre y el modo de seguridad de esa área.

Utilice de nuevo la función “ir a” para regresar al área normalmente asignada a esa consola (ÁREA 1). La consola regresará automáticamente a su área normal después de tres minutos de inactividad de la consola.

Prueba de su sistema

HAI recomienda que pruebe su sistema una vez a la semana para garantizar que esté totalmente protegido.

1. Notifíquese a su Estación Central que pretende probar el sistema. Para probar la sirena, presione simultáneamente las teclas “1” y “3”. Presione OFF e introduzca su código para cancelar la alarma y silenciar la sirena.
2. Para probar las zonas de seguridad, necesitará que alguien camine por su casa y abra y cierre todas las puertas, ventanas, etc., que estén conectadas con el sistema mientras usted observa la consola. Haga que esa persona abra cada puerta y ventana, cerrándola después. El visualizador debe mostrar el nombre de la zona como que está inseguro y después retornar a “SISTEMA A PUNTO” cuando se cierre.
3. Haga que la persona camine frente a todos los detectores de movimiento (si están instalados) y verifique que la consola responda de manera similar.
4. Pruebe sus detectores de humo de la forma recomendada por el fabricante. Esté listo para silenciar el sistema de alarmas tan pronto como este suene.
5. Desde la visualización de máximo nivel o desde el menú principal, presione la tecla “6” y a continuación la tecla “4”.
 - La lectura de la batería debe estar por encima de 200. **Consulte Estado \ Prueba.**
6. Levante un teléfono interior y presione la tecla “#”. Cuando se diga el menú, presione “8”, a continuación “3”. El controlador de la serie Omni debe decir “LA DIRECCIÓN ES: “ y decir su nombre y dirección. Si lo hace, los sistemas de marcador telefónico, acceso telefónico y control telefónico están trabajando todos correctamente.
7. Si desea probar el enlace de su sistema con el servicio de monitoreo de su Estación Central, llámelos primero e infórmeles que va a probar su sistema de alarma. Desactive la alarma, dando suficiente tiempo para el retardo de llamada (si está habilitada) y a continuación apague el sistema de alarma. La Estación Central debe recibir el código de alarma y cancelar la señal.
8. Recuerde informarle a su Estación Central cuando termine la prueba.
9. Para ver una lista completa de actividades del sistema de alarma, vea el registro de eventos del sistema. **Consulte Registro de Eventos.**

CONTROL

Comandos de control

Las funciones de control del controlador de la serie Omni lo hacen fácil y cómodo para controlar casi cualquier luz o electrodoméstico desde la consola o por el teléfono. También puede tener bajo control su sistema de calefacción y acondicionamiento de aire (HVAC), lo cual le permitirá ahorrar energía ajustando apropiadamente la temperatura cuando esté en la casa, durmiendo, ausente o de vacaciones.

Además, el controlador de la serie Omni puede usarse para programas luces para que su casa o negocio parezcan que están ocupados como disuasión para los ladrones.

Los métodos que utiliza el controlador de la serie Omni para controla diferentes dispositivos son:

- Interruptores, módulos y teclados UPB para luces y electrodomésticos.
- Dispositivos de iluminación Clipsal C-Bus
- Dispositivos de iluminación Z-Wave (tales como los dispositivos de control de iluminación de la serie ViziaRF de Leviton)
- Cargas y relés CentraLite sobre un sistema de iluminación LiteJet, Elegante, JetStream o StarLite
- Interruptores y atenuadores Lutron RadioRA sobre un sistema de iluminación Lutron RadioRA
- Interruptores y atenuadores Lutron HomeWorks sobre un sistema de iluminación Lutron HomeWorks
- Módulos de interruptores ALC para luces y electrodomésticos
- Módulos compatibles con X-10 (X-10, X-10 Pro, Leviton, PCS, ACT, Lightolier, etc.) para luces y pequeños electrodomésticos.
- Termostatos de Comunicación HAI para el control de Sistemas de Calefacción, Ventilación y Acondicionamiento de Aire.
- Módulos Ahorradores de Energía Programables (PESM) para sistemas centrales de calefacción y acondicionamiento de aire.
- Control de Salida Directa para relés para activar aspersores, luces, calefacción eléctrica, etc.

Acercas del UPB

UPB es una norma de comunicaciones por líneas de alimentación para iluminación y control doméstico. UPB es un protocolo bidireccional y robusto de comunicaciones de portadora digital sobre líneas de alimentación, que transmite señales sobre el cableado existente en una casa. UPB puede existir sin problemas con sistemas X-10, intercomunicadores, monitores de bebés, altavoces, etc, que se comunican por la línea de alimentación.

Utilizando un Módulo de Interfaz con Línea de Alimentación (PIM), el controlador de la serie Omni envía comandos UPB por el cableado existente hacia interruptores, módulos y controladores de teclado especiales (dispositivos UPB) que están diseñados con tecnología UPB. Los interruptores UPB son dispositivos bidireccionales, así que el controlador de la serie Omni conoce el estado real del interruptor cuando se controla localmente. Además, los interruptores, módulos y teclados UPB pueden utilizarse para activar macros en el controlador de la serie Omni.

Cuando está configurado para la UPB, el controlador de la serie Omni puede:

- Enviar comandos (apagar, encender, brillo, atenuación y nivel) a interruptores y módulos individuales
- Recibir comandos y estados de interruptores y módulos individuales
- Enviar comandos a controladores de teclado para cambiar escenarios y controlar la iluminación de fondo a LED detrás de las teclas
- Recibir comandos cuando son presionados botones en los controladores de teclado para activar macros del controlador
- Enviar comandos Link hacia interruptores, módulos y controladores de teclado para activar escenarios
- Recibir comandos Link cuando se presiona un botón en un interruptor o un controlador de teclado para activar macros del controlador
- Enviar mensajes de “Solicitud de Estado” hacia interruptores para actualizar sus estados en el controlador
- Recibir un pulso de Reconocimiento UPB que indica que un interruptor ha ejecutado correctamente un comando

Formato HAI Lighting Control (HLC)

El Control de Iluminación HAI HAI Lighting Control (HLC) combina interruptores de pared, atenuadores, módulos, controladores de habitación y controladores de casa HAI UPB™ para crear escenarios de iluminación que establecen el ánimo y el ambiente adecuados para diversas actividades.

El formato HLC es una estructura definida para la configuración, programación y operación de todos los dispositivos de iluminación HLC de su hogar. Cada “Código de Casa” que se configure para usar el formato HLC consiste de 2 habitaciones con hasta 8 dispositivos HLC en cada habitación.

Los dispositivos UPB™ fabricados por HAI (denominados de modo general como dispositivos HLC) pueden configurarse usando una consola Omni o una pantalla táctil OmniTouch conectados al controlador de la serie Omni. En la estructura HLC pueden usarse otros dispositivos UPB™, pero no pueden configurarse usando el controlador de la serie Omni; deben configurarse utilizando una computadora ejecutando el software de configuración UPB™ UPStart. **Consulte *Configuración de Dispositivos HLC*.**

Acerca de las habitaciones

Cada “habitación” de la iluminación HLC consiste de 8 números de unidad consecutivos, comenzando por la Unidad 1 (es decir, Habitación 1 = Unidades 1-8, Habitación 2 = Unidades 9-16, Habitación 3 = Unidades 17-24, etc.). Cada habitación puede consistir de un máximo de 8 dispositivos HLC, configurados de la manera siguiente:

- Hasta 7 Interruptores de pared, atenuadores y/o módulos HAI UPB™ (para controlar hasta 7 cargas de iluminación en una habitación o área)
- 1 o más Controladores de Habitación (establecer un escenario en una habitación, apagar y encender la habitación y atenuar o dar más brillo a la habitación)
- 1 Controlador de Casa (para el control de hasta 8 habitaciones de iluminación HLC)
- 1 o más Controladores de Casa (usados como controladores de teclado de 8 botones de propósito general)

El primer número de unidad de cada habitación (es decir, 1, 9, 17, 25, etc.) está reservado para el control de la habitación. El nombre de esta unidad debe reflejar el nombre de la habitación (por ejemplo, cocina, salón grande, teatro, etc.) En estos números de unidad no se pueden programar Interruptores de pared, Atenuadores ni Módulos HLC. Si se utilizan uno o más Controladores de Habitación, el primero de ellos debe configurarse como el primer número de unidad del grupo (es decir, Unidad 1); los Controladores de Habitación adicionales pueden usarse configurando cada uno en cualquier número de unidad no utilizado para el grupo (es decir, Unidades 2-8).

Acerca de los Controladores de Habitación

El Controlador de Habitación de 6 botones HAI UPB™ permite el control de la iluminación de una habitación donde se hayan instalado Interruptores de pared, Atenuadores y Módulos HAI UPB™. Desde un Controlador de Habitación puede apagarse la habitación (todas las cargas del grupo se apagan), encenderse (todas las cargas del grupo se encienden), aumentar su brillo (se les aumenta el brillo a todas las cargas con respecto al nivel actual), atenuarse (todas las cargas se atenúan con respecto a su nivel actual) o configurarse según uno de los 4 escenarios de iluminación (A-D).

LED indicadores del Controlador de Habitación

Cuando la habitación se enciende, el indicador de LED que está detrás del botón "On" se ilumina y todos los demás se apagan. Cuando la habitación se apaga, el indicador de LED que está detrás del botón "Off" se ilumina y todos los demás se apagan. Cuando la habitación se ilumina, el indicador de LED que está detrás de "On" se ilumina y todos los otros se apagan. Cuando la habitación se atenúa, el indicador de LED que está actualmente iluminado permanece encendido. Cuando la habitación se configura según un escenario de iluminación (A-D), el indicador de LED que está detrás de la letra de escenario respectiva se ilumina y todos los otros se apagan.

Cuando está habilitado el “Seguimiento del Estado” (esta es la configuración predeterminada), el controlador de la serie Omni mantiene el seguimiento del estado exacto de cada unidad incluso cuando se inicia un escenario de iluminación por el Controlador de Habitación. Los Controladores de Habitación también mantienen el seguimiento de cuando se encienden y apagan interruptores individuales de una habitación. Cuando todas las cargas de iluminación de una habitación se apagan, el indicador “Off” se ilumina. Si cualquiera de las cargas de iluminación de una habitación se enciende en un Interruptor o Atenuador HAI UPB™, el indicador “On” se ilumina y el indicador “Off” se apaga. De la misma manera, si el indicador “On” o uno de los indicadores de escenario están encendidos y a continuación todas las cargas de iluminación se apagan en Interruptores de Pared HAI UPB™, el indicador "Off" se iluminará y todos los otros se apagarán.

Acerca de los Controladores de Casa

El Controlador de Habitación de 8 botones HAI UPB™ permite el control de la iluminación de 8 habitaciones donde se hayan instalado Interruptores de pared, Atenuadores y Módulos HAI UPB™. También puede configurarse como un controlador de teclado de 8 botones de propósito general utilizado para activar 8 macroprogramas diferentes en el controlador de la serie Omni o para alternar entre dos acciones diferentes (por ejemplo, encender las luces...apagar las luces) cada vez que se presione un pulsador.

Cuando se utiliza para controlar habitaciones de iluminación en la estructura HLC, cada botón del Controlador de Casa se utiliza para alternar entre todas las luces apagadas y encendidas en la habitación respectiva. Cuando la habitación se enciende, el indicador de LED que está detrás del botón respectivo se ilumina y todas las luces de la habitación se encienden. Cuando la habitación se apaga, el indicador de LED que está detrás del botón respectivo se apaga y todas las luces de la habitación se apagan. Si una carga de iluminación de la habitación respectiva se enciende, el indicador de LED que está detrás del botón se ilumina. Cuando todas las cargas de iluminación de la habitación respectiva se apagan, el indicador de LED que está detrás del botón se apaga.

Cuando es utilizado para controlar habitaciones de iluminación en la estructura HLC, cada Controlador de Casa controla 8 habitaciones consecutivas (es decir, Habitación 1-8, Habitación 9-16, Habitación 17-24 y Habitación 25-31). Para configurar un Controlador de Casa para controlar un grupo de 8 habitaciones, debe asignársele el último número de unidad en una de las habitaciones respectivas. Por ejemplo, un Controlador de Casa asignado a la Unidad 8, 16, 24, 32, 40, 48, 56 o 64 se configura para controlar las habitaciones 1-8. Esto le permite a usted tener hasta 8 Controladores de Casa por toda la vivienda que controlan las habitaciones 1-8.

Dentro de la estructura HLC, los Controladores de Casa pueden configurarse también como un controlador de teclado de 8 botones de propósito general para activar 8 macroprogramas diferentes en el controlador de la serie Omni. Cuando se configure un Controlador de Casa como un controlador de teclado de 8 botones de propósito general, debe asignársele un número de unidad entre el primero y el último número de una habitación (es decir, 2-7, 10-15, 18-23, 26-31, 34-39, etc.). Cuando está configurado como un controlador de teclado de 8 botones, deben crearse programas en el controlador de la serie Omni para que el indicador de LED que está detrás de cada botón funcione.

Acerca de VIZIA RF Z-Wave

El Z-Wave es un protocolo de red inalámbrico utilizado en una amplia variedad de dispositivos de automatización de casas, hechos por numerosos fabricantes. Además de soportar los dispositivos de iluminación y termostatos de comunicación Z-Wave estándar, HAI ha trabajado en asociación con Leviton para soportar las funcionalidades avanzadas de la serie de dispositivos de iluminación ViziaRF de Leviton, incluyendo escenarios de iluminación y comunicaciones bidireccionales.

Formato VIZIA RF Z-Wave

El formato Vizia RF Z-Wave es una estructura definida para la asociación, programación y operación de todos los dispositivos de iluminación Vizia RF y Z-Wave de su casa.

Cada “Código de Casa” que se configure para usar el formato Vizia RF Z-Wave consiste de 2 habitaciones con hasta 8 dispositivos Vizia RF y/o Z-Wave en cada habitación.

Acerca de las habitaciones

Cada “habitación” de iluminación Vizia RF Z-Wave consiste de 8 números de unidad consecutivos, comenzando en la Unidad 1 (es decir, Habitación 1 = Unidades 1-8, Habitación 2 = Unidades 9-16, Habitación 3 = Unidades 17-24, etc.). Cada habitación puede consistir de un máximo de 8 dispositivos Vizia RF y/o Z-Wave, configurados de la manera siguiente:

- Hasta 7 dispositivos de iluminación Vizia RF o Z-Wave (para el control de hasta 7 cargas de iluminación en una habitación o área)
- 1 o más controladores de pulsador

El primer número de unidad de cada habitación (es decir, 1, 9, 17, 25, etc.) está reservado para el control de la habitación. El nombre de esta unidad debe reflejar el nombre de la habitación (por ejemplo, cocina, salón grande, teatro, etc.). Los dispositivos de iluminación Vizia Rf o Z-Wave no pueden asociarse con estos números de unidad.

Si se utilizan uno o más controladores de pulsador, el primero de ellos debe configurarse como el primer número de unidad del grupo (es decir, Unidad 1); los controladores de pulsador adicionales pueden usarse configurando cada uno en cualquier número de unidad no utilizado para el grupo (es decir, Unidades 2-8).

Utilizando una consola, pantalla táctil u otra interfaz con el controlador de la serie Omni, la habitación puede apagarse (todas las cargas del grupo son apagadas), encenderse (todas las cargas del grupo son encendidas), o configurarse según uno de los 4 escenarios de iluminación (A-D).

Códigos de casa

Cada dispositivo (interruptores, módulos y teclado) tiene su propio Número de Unidad. Los controladores de la serie Omni agrupan dispositivos según el “Código de Casa” que consiste de 16 números de unidad consecutivos, comenzando por la Unidad 1. Cada “Código de Casa” está configurado según un formato de protocolo de iluminación tales como: Standard X-10, Extended X-10, Lightolier Compose, UPB (formato UPB donde puede usar la capacidad de programación del controlador de la serie Omni para comunicarse con la red UPB), Lutron Radio RA, Lutron HomeWorks, Centralite, Clipsal o HAI Lighting Control (HLC).

Diferentes dispositivos de iluminación no pueden compartir el mismo Código de Casa. Sin embargo, diferentes dispositivos de iluminación pueden coexistir en un sistema de la serie Omni siempre que estén en Códigos de Casa separados.

Números de unidad

Los números de unidad consisten de números de unidad de módulos de iluminación, números de unidad de salida de tensión y números de unidad de banderas internas.

Números de unidad OmniLT	Números de unidad de Módulo / Salida
1 - 16	Habitación 1 y 2 HLC o Z-Wave, ID de Unidad 1-16 UPB, Dirección 1-16 Grupo Clipsal Lighting, ID Nodo 1-16 Z-Wave, Cargas 1-16 Centralite, Zonas de Iluminación RadioRA y Controles Maestros 1-16, o Módulos X-10 1 – 16 (Código de Casa X)
17 - 24	Salidas de tensión (1-16), totalmente configurables en el Módulo de Expansión OmniLT modelo 22A00*
25	Salida de termostato (totalmente configurable)
26	Salida de sirena
27 - 28	Salidas cableadas 1 y 2 (totalmente configurables)
29 – 36	Banderas internas
	“X” representa el Código de Casa configurado en el controlador OmniLT
	“*” Si se utiliza

Números de Unidad Omni IIe	Números de unidad de Módulo / Salida
1 - 16	Habitación 1 y 2 HLC o Z-Wave, ID de Unidad 1-16 UPB, Dirección 1-16 Grupo Clipsal Lighting, ID Nodo 1-16 Z-Wave, Cargas 1-16 Centralite, Zonas de Iluminación RadioRA y Controles Maestros 1-16, o Módulos X-10 1 – 16 (Código de Casa X)
17 - 32	Habitación 3 y 4 HLC o Z-Wave, ID de Unidad 17-32 UPB, Dirección 17-32 Grupo Clipsal Lighting, ID Nodo 17-32 Z-Wave, Cargas 17-32 Centralite, Zonas de Iluminación RadioRA y Controles Maestros 17-32, o Módulos X-10 1 – 16 (Código de Casa X+1)
(1 - 31)	ALC direcciones 1-31, Rama 1*
33 - 48	Habitación 5 y 6 HLC o Z-Wave, ID de Unidad 33-48 UPB, Dirección 33-48 Grupo Clipsal Lighting, ID Nodo 33-48 Z-Wave, Cargas 33-48 Centralite, Zonas de Iluminación RadioRA y Controles Maestros 33-48, o Módulos X-10 1 – 16 (Código de Casa X+2)
49 - 64	Habitación 7 y 8 HLC o Z-Wave, ID de Unidad 49-64 UPB, Dirección 49-64 Grupo Clipsal Lighting, ID Nodo 49-64 Z-Wave, Cargas 49-64 Centralite, Zonas de Iluminación RadioRA y Controles Maestros 49-64, o Módulos X-10 1 – 16 (Código de Casa X+3)
(33 – 63)	ALC direcciones 1-31, Rama 2*
65 - 72	Salidas de tensión (1-8), totalmente configurables
73 – 128	Banderas internas
	“X” representa el Código de Casa configurado en el controlador Omni IIe
	“*” Si se utiliza

Números de Unidad OmniPro II	Números de unidad de Módulo / Salida
1 - 16	Habitación 1 y 2 HLC o Z-Wave, ID Unidad 1-16 UPB, Dirección grupo 1-16 Clipsal Lighting, ID Nodo 1-16 Z-Wave Node, cargas 1-16 Centralite, Dispositivos HomeWorks Dirección 1-16, Zonas de iluminación RadioRA o Controles Maestros 1-16 y módulos 1-16 X-10 (Código de Casa X)
17 - 32	Habitación 3 o 4 HLC o Z-Wave, ID Unidad 17-32 UPB, Grupo de iluminación Clipsal dirección 17-32, ID Nodo 17-32 Z-Wave, cargas 17-32 Centralite, Dispositivo HomeWorks Dirección 17-32, zonas de iluminación RadioRA y Controles Maestros 17-32, o módulos X-10 1 – 16 (Código de Casa X+1)
(1 - 31)	ALC direcciones 1-31, Módulo 1 - Rama 1 *
33 - 48	Habitación 5 o 6 HLC o Z-Wave, ID Unidad 33-48 UPB, Grupo de iluminación Clipsal dirección 33-48, ID Nodo 33-48 Z-Wave, cargas 33-48 Centralite, Dispositivo HomeWorks Dirección 33-48, zonas de iluminación RadioRA y Controles Maestros 33-48, o módulos X-10 1 – 16 (Código de Casa X+2)
49 - 64	Habitación 7 o 8 HLC o Z-Wave, ID Unidad 49-64 UPB, Grupo de iluminación Clipsal dirección 49-64, ID Nodo 49-64 Z-Wave, cargas 49-64 Centralite, Dispositivo HomeWorks Dirección 49-64, zonas de iluminación RadioRA y Controles Maestros 49-64, o módulos X-10 1 – 16 (Código de Casa X+3)
(33 - 63)	ALC direcciones 1-31, Módulo 1 - Rama 2 *
65 - 80	Habitación 9 y 10 HLC o Z-Wave, ID Unidad 65-80 UPB, Grupo de Iluminación Clipsal Dirección 65-80, ID Nodo 65-80 Z-Wave, Cargas Centralite 65-80, dispositivo HomeWorks dirección 65-80, o módulos X-10 1 – 16 (Código de Casa X+4)
81 - 96	Habitación 11 y 12 HLC o Z-Wave, ID Unidad 81-96 UPB, Grupo de Iluminación Clipsal Dirección 81-96, ID Nodo 81-96 Z-Wave, cargas Centralite 81-96, dispositivo HomeWorks dirección 81-96, o módulos X-10 1 – 16 (Código de Casa X+5)
(65 - 95)	ALC direcciones 1-31, Módulo 1 - Rama 3 *
97 - 112	Habitación 13 y 14 HLC o Z-Wave, ID Unidad 97-112 UPB, Grupo de Iluminación Clipsal Dirección 97-112, ID Nodo 97-112 Z-Wave, Cargas Centralite 97-112, dispositivo HomeWorks dirección 97-112, o módulos X-10 1 – 16 (Código de Casa X+6)
113 - 128	Habitación 15 y 16 HLC o Z-Wave, ID Unidad 113-128 UPB, Grupo de Iluminación Clipsal Dirección 113-128, ID Nodo 113-128 Z-Wave, Cargas Centralite 113-128, dispositivo HomeWorks dirección 113-128, o módulos X-10 1 – 16 (Código de Casa X+7)
(97 - 127)	ALC direcciones 1-31, Módulo 1 - Rama 4 *
129 - 144	Habitación 17 y 18 HLC o Z-Wave, ID Unidad 129-144 UPB, Grupo de Iluminación Clipsal Dirección 129-144, ID Nodo 129-144 Z-Wave, Cargas Centralite 129-144, dispositivo HomeWorks dirección 129-144, o módulos X-10 1 – 16 (Código de Casa X+8)
145 - 160	Habitación 19 y 20 HLC o Z-Wave, ID Unidad 145-160 UPB, Grupo de Iluminación Clipsal Dirección 145-160, ID Nodo 145-160 Z-Wave, Cargas Centralite 145-160, dispositivo HomeWorks dirección 145-160, o módulos X-10 1 – 16 (Código de Casa X+9)
(129 - 159)	ALC direcciones 1-31, Módulo 2 - Rama 1 *
161 - 176	Habitación 21 y 22 HLC o Z-Wave, ID Unidad 161-176 UPB, Grupo de Iluminación Clipsal Dirección 161-176, ID Nodo 161-176 Z-Wave, Cargas Centralite 161-176, dispositivo HomeWorks dirección 161-176, o módulos X-10 1 – 16 (Código de Casa X+10)
177 - 192	Habitación 23 y 24 HLC o Z-Wave, ID Unidad 177-192 UPB, Grupo de Iluminación Clipsal Dirección 177-192, ID Nodo 177-192 Z-Wave, Cargas Centralite 177-192, dispositivo HomeWorks dirección 177-192, o módulos X-10 1 – 16 (Código de Casa X+11)
(161 - 191)	ALC direcciones 1-31, Módulo 2 - Rama 2 *
193 - 208	Habitación 25 o 26 HLC o Z-Wave, ID Unidad UPB 193-208, Grupo de iluminación Clipsal dirección 193-208, ID Nodo 193-208 Z-Wave, dispositivo HomeWorks dirección 193-208, o módulos X-10 1 – 16 (Código de Casa X+12)
209 - 224	Habitación 27 y 28 HLC o Z-Wave, ID Unidad 209-224 UPB, Grupo de Iluminación Clipsal Dirección 209-224, ID Nodo 209-224 Z-Wave, dispositivo HomeWorks dirección 209-224, o módulos X-10 1 – 16 (Código de Casa X+13)
(191 - 223)	ALC direcciones 1-31, Módulo 2 - Rama 3 *
225 - 240	Habitación 29 y 30 HLC, Habitación 29 Z-Wave, ID Unidad UPB 225-240, Grupo de Iluminación Clipsal Dirección 225-240, ID Nodo 225-232 Z-Wave, Dispositivo HomeWorks dirección 225-240, o módulos X-10 1 – 16 (Código de Casa X+14)
241 - 256	Habitación 31 HLC, ID Unidad UPB 241-250, Grupo de Iluminación Clipsal Dirección 241-254, Dispositivo HomeWorks Dirección 241-256, o Módulos X-10 1 – 16 (Código de Casa X+15)
(225 - 255)	ALC direcciones 1-31, Módulo 2 - Rama 3 *
257 – 272	Salida 1-16, 1er Gabinete de Expansión *
273 – 288	Salida 1-16, 2do Gabinete de Expansión *
289 – 304	Salida 1-16, 3er Gabinete de Expansión *
305 – 320	Salida 1-16, 4to Gabinete de Expansión *
321 - 336	Salida 1-16, 5to Gabinete de Expansión *
337 – 352	Salida 1-16, 6to Gabinete de Expansión *
353 - 368	Salida 1-16, 7mo Gabinete de Expansión *
369 - 384	Salida 1-16, 8vo Gabinete de Expansión *
385 - 392	Salidas de tensión (1-8), totalmente configurables
393 – 511	Banderas internas
	“X” representa el Código de Casa configurado en el controlador OmniPro II
	“*” Si se utiliza

Desplazamiento a través de los nombres

El controlador de la serie Omni almacena los nombres de Unidades, Zonas, Botones, Códigos, Temperaturas y Mensajes de forma que usted no tenga que recordar que la “UNIDAD 5” es la “LUZ TRAS” y que la “ZONA 1” es la “PUERTA FRONTAL”. En general, en cualquier momento que usted introduzca un número de unidad, zona, botón, código, temperatura o mensaje, puede presionar la tecla de flecha hacia abajo para mostrar su nombre y a continuación utilizar las teclas de flecha hacia arriba y hacia abajo para desplazarse a través de la lista de los otros nombres. Esto es cierto cuando está introduciendo comandos y programando la consola. Solamente los elementos que tienen nombre se muestran en una pantalla táctil OmniTouch.

Control de unidades

El menú de control se utiliza cuando se están controlando luces y dispositivos. Para entrar en el menú de control, desde la visualización de máximo nivel o desde el menú principal, presione la tecla “1” en el teclado de consola. El controlador de la serie Omni mostrará automáticamente el primer elemento con nombre de la lista. La tecla de flecha hacia abajo puede usarse entonces para desplazarse por la lista y la tecla “#” se utiliza para seleccionar el elemento. Si se conoce el número del elemento específico, introdúzcalo seguido de la tecla “#2, o desplácese hacia arriba y hacia abajo entre los elementos que tienen nombre.

Después de seleccionada la unidad, presione la tecla “#”. En la consola se mostrará:

Control de una Habitación de Iluminación HLC

- Presione 0 para apagar la habitación seleccionada (todas las cargas de iluminación de la habitación se apagan).
- Presione 1 para encender la habitación seleccionada (todas las cargas de iluminación de la habitación se encienden).
- Presione 2 para configurar todas las cargas de iluminación de la habitación seleccionada en sus niveles previamente ajustados para el Escenario A.
- Presione 3 para configurar todas las cargas de iluminación de la habitación seleccionada en sus niveles previamente ajustados para el Escenario B.
- Presione 4 para configurar todas las cargas de iluminación de la habitación seleccionada en sus niveles previamente ajustados para el Escenario C.
- Presione 5 para configurar todas las cargas de iluminación de la habitación seleccionada en sus niveles previamente ajustados para el Escenario D.
- Presione 6 para configurar un escenario de iluminación para todas las cargas de iluminación de la habitación seleccionada (Enc, A-D).
- Presione “#” para ver el estado actual de la habitación.

Configuración de Escenarios de Iluminación en una Habitación HLC

Los escenarios de iluminación se crean configurando los niveles de luz de los dispositivos de iluminación HLC de una habitación. Cada dispositivo HLC de una habitación puede almacenar hasta 4 escenarios de iluminación diferentes previamente configurados (Escenarios A-D) y un Escenario “Encendido” (niveles de iluminación previamente configurados para cada dispositivo cuando se enciende la habitación). Para configurar un escenario de iluminación utilizando la consola Omni, ajuste todos los dispositivos HLC de la habitación en los niveles de iluminación deseados. Los niveles de iluminación deseados (0% - 100%) pueden establecerse manualmente en el interruptor o enviando comandos desde el controlador de la serie Omni. Después de establecidos los niveles de iluminación deseados, presione la tecla “6” para guardar los nuevos “niveles de luz” para cada dispositivo de la habitación seleccionada.

Cuando se transmite el comando de ESCENA (ya sea utilizando un Controlador de Habitación o mediante el controlador de la serie Omni), cada dispositivo HLC de la habitación especificada aumentará o se atenuará hasta su nivel preajustado para el escenario seleccionado.

Cada escenario de iluminación puede ajustarse o cambiarse fácilmente también usando los pulsadores del Controlador de Habitación de 6 Botones HAI UPB™, de la manera siguiente:

Paso	Operación
1	Presione el pulsador deseado del Controlador de Habitación de 6 Botones HAI UPB™ para activar el escenario actual (nivel de iluminación previamente ajustado) de cada uno de los dispositivos HLC.
2	Utilice el interruptor de balancín estilo Decora de cada Interruptor Atenuador de Pared UPB™ para establecer el nivel de iluminación deseado o envíe comandos desde el controlador de la serie Omni.
3	Presione el pulsador del Controlador de Habitación de 6 Botones HAI UPB™ cinco (5) veces rápidamente.
4	Cada Interruptor Atenuador de Pared UPB™ hará parpadear su carga de iluminación una vez para indicar que se ha configurado el nuevo nivel.

Control de cargas de iluminación individuales en una Habitación HLC o en Unidades UPB

Para controlar cargas de iluminación individuales en una habitación, utilice la tecla de flecha hacia abajo para desplazarse por la lista de unidades. Cuando se muestre la unidad presione la tecla “#”. Para cargas de iluminación HLC/UPB, la consola mostrará:

- Presione 0 para apagar la carga de iluminación seleccionada.
- Presione 1 para encender la carga de iluminación seleccionada.
- Presione 2 para atenuar la unidad seleccionada (pasos 1 – 9, cada paso equivale al 10% de su nivel actual).
- Presione 3 para aumentar el brillo de la unidad seleccionada (pasos 1 – 9, cada paso equivale al 10% de su nivel actual).
- Presione 4 para ajustar el nivel de iluminación deseado de la unidad seleccionada (0%100%).
- En un teclado de 6 u 8 botones de propósito general, presione 6 para encender o apagar el LED que está detrás del botón especificado.
 - Especifique 1-8 para controlar el LED detrás de los botones 1-8 respectivamente, a continuación seleccione “0” (Apagado) o “1” (Encendido).
- Presione “9” para temporizar la unidad seleccionada (Enc., Apag., Atenuar, Aumentar brillo).
 - Los comandos temporizados pueden ser desde 1-99 segundos, 1-99 minutos o 1-18 horas.
- Presione “#” para ver el estado exacto de un dispositivo UPB. Cuando se presiona la tecla “#”, el controlador de la serie Omni envía un mensaje “Petición de Estado” hacia el dispositivo seleccionado para solicitar su estado actual. Entonces se muestra el estado exacto.

Nota: Cuando se recibe una señal UPB por la línea de alimentación, el estado del dispositivo se actualizará automáticamente.

Control del Vizia RF Z-Wave

Es imperativo que cada unidad tenga nombre Si una unidad no tiene nombre, no se mostrará en la lista de habitaciones y cargas que pueden controlarse. La única excepción es para controladores adicionales de pulsador. Si le ha asignado una ID de Nodo a una Unidad, pero no le asigna un nombre, el controlador de la serie Omni la interpretará como un controlador de pulsador, de modo que los mensajes Z-Wave desde dicho controlador de pulsador no se ignorarán.

Control de una Habitación de Iluminación Vizia RF Z-Wave

- Presione 0 para apagar la habitación seleccionada (todas las cargas de iluminación de la habitación se apagan).
- Presione 1 para encender la habitación seleccionada (todas las cargas de iluminación de la habitación se encienden).
- Presione 2 para configurar todas las cargas de iluminación de la habitación seleccionada en sus niveles previamente ajustados para el Escenario A.
- Presione 3 para configurar todas las cargas de iluminación de la habitación seleccionada en sus niveles previamente ajustados para el Escenario B.
- Presione 4 para configurar todas las cargas de iluminación de la habitación seleccionada en sus niveles previamente ajustados para el Escenario C.
- Presione 5 para configurar todas las cargas de iluminación de la habitación seleccionada en sus niveles previamente ajustados para el Escenario D.
- Presione “#” para ver el estado actual de la habitación.

Control de cargas de iluminación individuales en una Habitación Vizia RF Z-Wave

Para controlar cargas de iluminación individuales en una habitación, utilice la tecla de flecha hacia abajo para desplazarse por la lista de unidades. Cuando se muestre la unidad presione la tecla “#”. Para cargas de iluminación HLC/UPB, la consola mostrará:

- Presione 0 para apagar la carga de iluminación seleccionada.
- Presione 1 para encender la carga de iluminación seleccionada.
- Presione 2 para atenuar la unidad seleccionada (pasos 1 – 9, cada paso equivale al 10% de su nivel actual).
- Presione 3 para aumentar el brillo de la unidad seleccionada (pasos 1 – 9, cada paso equivale al 10% de su nivel actual).
- Presione 4 para ajustar el nivel de iluminación deseado de la unidad seleccionada (0%100%).
- Presione “9” para definir la unidad seleccionada (Enc., Apag., Atenuar, Aumentar brillo).
 - Los comandos temporizados pueden ser desde 1-99 segundos, 1-99 minutos o 1-18 horas.
- Presione “#” para ver el estado exacto del dispositivo.

Control de todas las otras Unidades de Iluminación

Para controlar una carga de iluminación, selecciónela de la lista de unidades y a continuación presione la tecla “#”.

- Presione 0 para apagar la carga de iluminación seleccionada.
- Presione 1 para encender la carga de iluminación seleccionada.
- Presione 2 para atenuar la unidad seleccionada (pasos 1 – 9, cada paso equivale al 10% de su nivel actual).
- Presione 3 para aumentar el brillo de la unidad seleccionada (pasos 1 – 9, cada paso equivale al 10% de su nivel actual).
- Presione 4 para ajustar el nivel de iluminación deseado de la unidad seleccionada (0%100%).
- Presione 5 para variar linealmente el nivel de iluminación de un Interruptor Atenuador ALC hasta un nuevo nivel según una razón elegible.
- Presione “9” para temporizar la unidad seleccionada (Enc., Apag., Atenuar, Aumentar brillo).
 - Los comandos temporizados pueden ser desde 1-99 segundos, 1-99 minutos o 1-18 horas.
- Presione “#” para ver el estado exacto del dispositivo.

Comando Ramp (ALC)

Cuando se están usando Módulo de Interruptor ALC es posible variar linealmente el nivel de iluminación de un Interruptor Atenuador ALC hasta un nuevo nivel según una razón elegible. Solamente los Interruptores Atenuadores ALC responden al comando Ramp. Presione la tecla “5” para seleccionar el comando Ramp. El teclado entonces le solicitará la razón de rampa deseada. La razón especifica el tiempo que le toma al interruptor ir desde totalmente apagado hasta totalmente iluminado o desde totalmente iluminado hasta totalmente apagado. Así, un cambio de nivel desde totalmente apagado hasta una iluminación del 50% tomará la mitad del tiempo especificado.

Antes de introducir ningún dígito, la tecla “#” puede usarse para conmutar entre la especificación de la razón en minutos, segundos y horas. Después de haber seleccionado entre minutos, segundos y horas, introduzca la razón (2-99 segundos, 1-99 minutos o 1-10 horas).

A continuación, introduzca un número (0-100) para indicar el nivel de iluminación final (intensidad) deseado. El teclado emitirá un “bip” y el nivel de iluminación será ajustado.

Comando Escena (Compuesto)

Si los interruptores de iluminación compuestos son parte de su instalación, se utiliza el comando Escena para configurar un grupo de luces en niveles de iluminación predefinidos. Para cada grupo de interruptores de iluminación compuestos hay un comando Apagado, un comando Encendido y 12 escenarios de iluminación.

Introduzca “0” seguido de la tecla “#” para apagar las luces que son parte del grupo seleccionado. Introduzca “1” seguido de la tecla “#” para ajustar las luces que son parte del grupo seleccionado a niveles de iluminación predefinidos.

Para configurar las luces del grupo seleccionado según un escenario predefinido, introduzca el número de Escenario 2-13 (el cual corresponde a los Escenarios A-L, respectivamente) seguido de la tecla “#”. Todas las luces que son parte del grupo seleccionado son ajustadas a los niveles de iluminación predefinidos para el Escenario seleccionado.

Comandos temporizados

Los comandos temporizados permite que unas unidades se enciendan o se apaguen por un período de tiempo específico. La unidad puede encenderse durante 1-99 (minutos o segundos) o 1-18 horas, después apagarse o apagarse durante 1-99 (minutos o segundos) o 1-18 horas, entonces encenderse.

Las unidades de iluminación (1-256) pueden también atenuarse o hacer que aumenten su brillo durante un período de tiempo específico. La unidad puede atenuarse en 1 a 9 pasos durante 1-99 (minutos o segundos) o 1-18 horas, después aumentar su brillo al nivel anterior, o aumentar su brillo en 1 a 9 pasos durante 1-99 (minutos o segundos) o 1-18 horas, entonces atenuarse hasta su nivel anterior.

Para introducir un comando temporizado, debe primero introducir la unidad que desea controlar. Desde el menú de control, introduzca el número de la unidad (o desplácese hasta ella usando las teclas del flecha), a continuación presione la tecla “#”.

Para introducir un tiempo, presione la tecla “9”. Antes de introducir ningún dígito, la tecla “#” puede usarse para conmutar entre minutos, segundos y horas. Después de seleccionar, introduzca un tiempo (1-99 para segundos y minutos, 1-18 para horas). Una vez introducido el tiempo, el menú de control se muestra de nuevo con los tiempos especificados.

Estado de una Unidad

Para ver el estado de una unidad, presione la tecla “#” desde el menú de control. Se mostrará el último comando junto con cualquier tiempo (hh:mm:ss) que reste en un comando temporizado.

En este punto, se puede introducir una de las opciones de menú o se pueden presionar las teclas “*” o “#” para mostrar de nuevo el menú.

Nota: Cuando se recibe una señal X-10 por la línea de alimentación, el estado del dispositivo se actualizará automáticamente.

Banderas internas

La forma más fácil de definir una bandera es referirse a ella como un “relé virtual”. Una bandera puede estar en uno de tres estados diferentes. Si, No o ajustada a un valor entre 0 y 255. Si una bandera tiene un valor de 1-255, se considera que está en “Si”. Si una bandera tiene un valor de 0, se considera que está en “No”. Las banderas son una poderosa herramienta de programación que pueden usarse de varias formas para cumplir rutinas de programación avanzadas. Cualquier bandera puede usarse como un contador. Los contadores pueden incrementarse, decrementarse o ajustarse a un valor específico (0 a 255).

Cuando un contador se decrementa hasta cero, se ejecuta la macro “When Unit Off”. Un contador no alcanzará un valor inferior a cero. Sin embargo, el contador se desbordará de 255 a 0 cuando haya un incremento. La macro “When Unit Off” se ejecutará cuando se desborde el contador. Esto permite que dos contadores se configuren en cascada para formar un contador mayor. Cuando el contador se incrementa desde 0 hasta 1, se ejecutará la macro “When Unit On”. Esto le permitirá ejecutar un comando cuando la Bandera se incremente (conteo ascendente) desde cero.

El comando Set se usa para ajustar el contador a un valor entre 0 y 255. Cuando el contador se ajusta en cero o cuando cambia desde cero utilizando el comando Set, no se ejecutan macros. Esto permite reiniciar un contador sin ejecutar macros ni programas asociados con el conteo hasta cero del contador. Ponga el valor de la Bandera en Si o en No para hacer que se ejecute la macro asociada. Cuando la Bandera se pone en No, si valor se pone en cero (0). Cuando la Bandera se pone en Si, su valor se pone en uno (1). El contador se considera en Si para condiciones de programas si es distinta de cero (1-255).

Las Banderas pueden ponerse en No, Si, Decrementadas, Incrementadas, así como ponerse en Si/No de manera temporizada.

Control de las salidas

El controlador de la serie Omni tiene ocho salidas que pueden usarse para conmutar relés. Las salidas 1-8 se controlan como Números de Unidades 385-392, respectivamente. Si la Sirena Interior está configurada como salida de “Propósito General”, el Número de Unidad 393 es usado para controlar la salida. Si la Sirena Exterior está configurada como salida de “Propósito General”, el Número de Unidad 394 es usado para controlar la salida. En esta configuración, los Números de Unidad 393 y 394 no deben usarse como “Banderas”.

Estas salidas de tensión de 12 VCC están conectadas directamente al controlador de la serie Omni y no a través de un módulo. Si tiene algo conectado a estas salidas, tal como un sistema de aspersión, su concesionario le explicará esta operación. Las salidas no se les puede aumentar el brillo ni atenuarse y no son afectadas por los comandos Todo SI ni Todo NO.

Todo Si / Todo No

El menú Todo Si/Todo No se usa para encender y apagar todos los números de unidades especificados en los Códigos de Casa. Cuando está configurado, el Código de Casa afectará a 2 habitaciones de iluminación HLC o Vizia RF Z-Wave (es decir, HC 1 TODO NO afecta a las Habitaciones 1 y 2).

Nota: Los dispositivos UPB, CentraLite y RadioRA no son afectados por los comandos del controlador de la serie Omni “Todo Si” ni “Todo No”. Para alcanzar esta funcionalidad, sugerimos lo siguiente:

UPB: Programe un Link hacia cada dispositivo que responderá a un programa de comandos “Todo Si” y “Todo No” del controlador de la serie Omni.

CentraLite: Programe la macro “Todo Si” y “Todo No” para ejecutar una Escena Todo Si y una Escena Todo No en el CentraLite.

RadioRA: Programe la macro “Todo Si” y “Todo No” para ejecutar el Phantom Button 16 (Todo Si) y el Phantom Button 17 (Todo No).

Este menú Todo Si/No se usa también para controlar Escenarios Leviton, Phantom Buttons RadioRA, Links UPB y Escenarios CentraLite. Desde la visualización de máximo nivel o desde el menú principal, presione la tecla “4” en el teclado de consola.

Todas las Luces Si

Ante el llamado TODOS, presione la tecla “1” (LUCES SI). La consola emitirá un “bip” y se enviará un comando que encenderá todas las unidades X-10 y ALC especificadas, así como las Habitaciones HLC. Los Módulos de Dispositivos X-10 no responden cuando se envía el comando Todas las Luces Si. Todos los Códigos de Casa (1-16) responden al comando Todo Si, según lo predeterminado en fábrica.

NOTA: La function Todo Si puede cambiarse si así se desea.

Todo No

Ante el llamado TODO, presione la tecla “0”. La consola emitirá un “bip” y se enviará un comando que apagará todas las unidades X-10 y ALC especificadas, así como las Habitaciones HLC. Todos los Códigos de Casa (1-16) responden al comando Todo No, según lo predeterminado en fábrica.

NOTA: La function Todo No puede cambiarse si así se desea.

Control de Escenario Leviton

El controlador de la serie Omni soporta el Control de Escenario Leviton (una característica encontrada en ciertos interruptores Leviton). Los interruptores Leviton están divididos en “grupos de iluminación” de cuatro unidades cada uno. Cada uno de estos grupos de iluminación puede configurarse para cuatro Escenarios diferentes.

Una vez configurados los Escenarios, puede enviarse un comando hacia las unidades en esa escena para regresar simultáneamente hacia el nivel de iluminación previamente programado.

Escena

Las unidades X-10 (números de unidad 1-256) están divididas en “grupos de iluminación” de cuatro unidades cada uno. Cada uno de estos grupos de iluminación puede configurarse para cuatro Escenarios diferentes. Los escenarios 1-4 se aplican a los primeros cuatro números de unidad (unidades 1-4), los escenarios 5-8 a los próximos cuatro números de unidades (unidades 5-8) y así sucesivamente. Así se establece una fácil correspondencia entre los números de Escenario y los números de unidad.

		ESCENARIOS															
		1	2	3	4	5	6	7	8	9	10	11	12	13	14	15	16
NÚMEROS DE UNIDAD	1	X	X	X	X												
	2	X	X	X	X												
	3	X	X	X	X												
	4	X	X	X	X												
	5					X	X	X	X								
	6					X	X	X	X								
	7					X	X	X	X								
	8					X	X	X	X								
	9									X	X	X	X				
	10									X	X	X	X				
	11									X	X	X	X				
	12									X	X	X	X				
	13													X	X	X	X
	14													X	X	X	X
	15													X	X	X	X
	16													X	X	X	X

X – Corresponde a los números de unidad en un Escenario.

Comando Escena

Los comandos Escena se usan para Establecer Escenarios, emitir un comando Escena Si y emitir un comando Escena No. Para emitir comandos Escena, presione la tecla 2. Se le pedirá que introduzca un número de Escena.

Introduzca el número de Escena seguido por la tecla "#".

Comando Scene Set

Este comando se utiliza para configurar Escenarios para un grupo de iluminación. Configure el nivel de iluminación deseado para cada una de las unidades del grupo de iluminación para el primer Escenario. Los niveles de iluminación deseados pueden establecerse manualmente en el interruptor o por un comando emitido desde el controlador. Después de ajustados los niveles de iluminación deseados, presione la tecla "2" para guardar el primer Escenario para ese grupo. Se envían comandos a cada una de las cuatro unidades de ese grupo para indicarle a cada unidad que guarde su nivel de iluminación actual como el nivel de iluminación para el Escenario. Repita estos pasos para configurar cada una de los tres Escenarios restantes para ese grupo de iluminación.

Comando Scene On

Una vez configurados los Escenarios, presione la tecla "1" para ordenar a las cuatro unidades de ese Escenario que regresen al nivel de iluminación ajustado por el comando Scene Set para dicho Escenario.

Comando Scene Off

Una vez enviados los Escenarios, presione la tecla "0" para ordenarle a las cuatro unidades que apaguen ese Escenario.

Notas:

1. Cuando se envían comandos Scene, el controlador debe estar configurado para permitir transmisiones de Código Extendido en cada Código de Casa afectado por un Escenario.
2. Los comandos Scene siempre se aplican a un grupo de cuatro unidades consecutivas, las cuales son las unidades 1-4, 5-8, 9-12 y 13-16 en un código de casa particular. Debe direccionar las unidades adecuadamente, de modo que las unidades deseadas caigan dentro de los grupos de iluminación apropiados.
3. Los comandos Scene de Código Extendido utilizan una "referencia de grupo" que coincide con la enviada por un Controlador de Escenario Leviton de Montaje en Pared configurado con la misma dirección que la primera unidad del grupo de iluminación. Esto permite que los controladores de montaje en pared se utilicen fácilmente para la selección manual del Escenario.
4. El OmniLT soporta 16 Escenarios Leviton, el Omni IIe soporta 64 Escenas Leviton y el OmniPro II soporta 256 Escenas Leviton.

Links UPB

En una red UPB, todas las operaciones de control se hacen utilizando Links. El controlador de la serie Omni puede transmitir y recibir hasta 250 Links por la red UPB. Los links se usan para "conectar" lógicamente eventos en uno o más dispositivos para acciones en uno o más otros dispositivos. Cuando dos o más dispositivos diferentes comparten un Link común, se dice que están "vinculados" entre sí. Ahora pueden comunicarse entre ellos utilizando la línea de alimentación empleando el Link como un identificador común en todas sus comunicaciones.

La potencia de los Links radica en que usted puede "vincular" más de dos dispositivos entre sí. Por ejemplo, un pulsador de controlador de teclado puede vincularse a cuatro Interruptores de Pared UPB permitiendo que la simple opresión de ese pulsador active las cuatro luces para que vayan a los niveles predeterminados o absolutos. Además, los Interruptores de Pared UPB permiten que asocie con cada Link un nivel de iluminación predeterminado y una razón de atenuación.

Activación y desactivación de Links

Un comando UPB especial llamado "Link On" (activar) se utiliza para ordenar a todos los dispositivos que tengan el mismo Link que vayan a sus niveles de iluminación predeterminados a las razones de atenuación preajustadas.

Por ejemplo, en nuestro ejemplo de "Todo Sí" y "Todo No", cuando se transmite "Link 50 On2" por el controlador de la serie Omni, cada Interruptor de Pared UPB con Link 50 irá al 100% para alcanzar el efecto "Todo Sí". Pueden transmitirse otros comandos "Link On" (activar) que provoquen que el Interruptor de Pared "1" vaya al nivel deseado a una razón de atenuación especificada y que el Interruptor de Pared "2" vaya a un nivel diferente a una razón de atenuación distinta. La capacidad de enviar más de un dispositivo a su nivel preseleccionado a una tasa de atenuación preestablecida con un único comando se conoce como activación de un Link. De la misma manera, presionando un pulsador en un Teclado de 6 botones o de 8 botones se puede enviar el comando "Link On" (activar).

Un comando UPB especial llamado "Link Off" (desactivar) se utiliza para ordenar a todos los dispositivos que tengan el mismo Link que vayan al 0% a su razón de atenuación preajustada. Por ejemplo, en nuestro ejemplo de "Todo Sí" y "Todo No", cuando se transmite "Link 50 Off" por el controlador de la serie Omni, cada Interruptor de Pared con Link 50 irá al 0% para alcanzar el efecto "Todo No".

Configuración de un Link (Escenarios de Iluminación)

Los escenarios de iluminación son creados mediante la preconfiguración de niveles de luz y razones de atenuación en uno o más dispositivos UPB que se “activan” y “desactivan” mediante un comando Link o presionando un botón en un Teclado de 6 botones o de 8 botones.

Cada Interruptor de Pared UPB puede mantener hasta dieciséis diferentes niveles de luz preseleccionados (0% - 100%) que pueden “vincularse” al controlador de la serie Omni o a un pulsador de un Teclado de 6 botones o de 8 botones.

El controlador de la serie Omni puede “establecer” cada uno de los 250 posibles Links. El comando “Link Set” se utiliza para configurar escenas de iluminación para un grupo de iluminación. Para establecer una “escena de iluminación” usando el controlador de la serie Omni, ajuste todos los Interruptores de Pared UPB con el Link preconfigurado a los niveles de iluminación deseados. Los niveles de iluminación deseados pueden establecerse manualmente en el interruptor o por un comando emitido desde el controlador de la serie Omni. Después de establecidos los niveles de iluminación deseados, el comando “Link Set” puede transmitirse por el controlador de la serie Omni para guardar los nuevos “niveles de luz” para cada dispositivo preconfigurado con el Link especificado.

Ejecución de los Phantom Buttons

El controlador de la serie Omni puede encender y apagar cada uno de los 17 Phantom Buttons posibles. Los Phantom Buttons puede preprogramarse en la interfaz RS-232 o en Chronos. El Phantom Button 16 siempre se asigna a “Todo Si” (si el Phantom Button se enciende o se apaga) y el Phantom Button 17 siempre se asigna a “Todo No” (si el Phantom Button se apaga o se enciende).

Para emitir comandos Phantom button, desde la visualización de máximo nivel o desde el menú principal, presione la tecla “4” en el teclado de consola y a continuación presione la tecla “4”. Se le pedirá que introduzca un Phantom Button (1-17).

Introduzca el número de Phantom Button (1-17) seguido por la tecla “#”. Cuando se enciende un Phantom Button, todos los dispositivos que están preprogramados con ese Phantom Button irán a sus niveles de luz preajustados. Cuando se apaga un Phantom Button, todos los dispositivos que están preprogramados con ese Phantom Button se apagarán.

Ejecución de Escenarios CentraLite

El controlador de la serie Omni puede encender y apagar cada uno de los 255 Escenarios CentraLite posibles. Para emitir comandos Escenas CentrLite, desde la visualización de máximo nivel o desde el menú principal, presione la tecla “4” en el teclado de consola y a continuación presione la tecla “5”. Se le pedirá que introduzca un número de Escena (1-255).

Introduzca el número de Escena CentraLite (1-255) seguido por la tecla “#”.

Cuando se enciende un Escenario CentraLite, todos los dispositivos que están preprogramados para ese escenario irán a sus niveles de luz preajustados.

Cuando se apaga un Escenario CentraLite, todos los dispositivos que están preprogramados para ese escenario se apagarán.

Botones

Una funcionalidad poderosa del controlador de la serie Omni es la capacidad de programar **Botones**. Un Botón (también conocido como macro) es un número del teclado que se programa para ejecutar una serie de comandos cuando se presiona. Los Botones se usan para programar funciones que sean específicas para su casa y estilo de vida.

Usando un botón puede activar varios comandos a la vez. Puede personalizar botones con nombres descriptivos.

Para activar un botón preprogramado, desde la visualización de máximo nivel o desde el menú principal, presione la tecla “3” en el teclado de consola. Seleccione el botón (macro) que se va a activar usando las teclas de flecha para desplazarse por una lista de botones, seguido de “#”.

Para una conveniencia adicional, los botones de evento se activan automáticamente cuando cambia los modos de seguridad, o cuando las zonas de seguridad se abren y se cierran. Esta poderosa funcionalidad le permite configurar su sistema de forma tal que las funciones de control se realicen cuando active su sistema de seguridad (tales como el apagado de todas las luces y programar la temperatura mínima del sistema de HVAC). Se pueden utilizar contactos de puerta y detectores de movimiento para encender automáticamente las luces y a continuación apagarlas unos pocos minutos después que la persona ha salido, todo esto solamente si está oscuro.

Control de temperatura

Su controlador de la serie Omni puede controlar las temperaturas de su sistema de calefacción y enfriamiento, monitorear la temperatura exterior y detectar temperaturas altas y bajas en situaciones especiales. También se puede controlar la temperatura de otros dispositivos, tales como un calefactor de baño o un ventilador de techo.

En menú de temperatura se usa para controlar Termostatos de Comunicación HAI, Módulos Ahorradores de Energía Programables y Sensores de Temperatura. El estado de cada uno de estos puede mostrarse también en la consola.

Los Termostatos de Comunicación HAI y el Módulo Ahorrador de Energía Programable (PESM) proporcionan ahorros de energía, confort y comodidad mediante el ajuste del sistema HVAC a la temperatura adecuada basándose en si usted está en la casa, está durmiendo, está ausente o de vacaciones. De la misma manera, la temperatura puede informarse o ajustarse a través de cualquier teléfono. Una funcionalidad de alarma por helada causará una marcación si la temperatura cae por debajo de un nivel predeterminado.

Los Termostatos de Comunicación HAI son termostatos digitales de calefacción y enfriamiento que pueden controlarse por el usuario y por control remoto. Hay modelos para sistemas de calefacción y enfriamiento de simple etapa convencional (gas o eléctrico), bombas de calor y multietapa. Todos los modelos ofrecen programabilidad, operación independiente y comunicación robusta hacia el sistema de la serie Omni.

Termostatos de la serie HAI RC

Las siguientes acciones de control se permiten en los Termostatos de Comunicación HAI:

- Establecer puntos de ajuste de calefacción
- Establecer puntos de ajuste de enfriamiento
- Establecer modos del sistema (Apagado / Calefacción / Enfriamiento / Automático)
- Ajuste de la ventilación (Encendida / Automática)
- Activar y desactivar la fijación

NOTA: No todas las acciones son aplicables a todos los tipos de termostatos.

Para entrar en el menú de temperatura, desde la visualización de máximo nivel o desde el menú principal, presione la tecla “5” en el teclado de consola.

Se le pedirá la primera zona de temperatura nombrada (es decir, planta superior). La zona de temperatura puede especificarse introduciendo el número de la zona de temperatura seguido de la tecla “#”, o se pueden utilizar las teclas de flecha para desplazarse por una lista de las zonas de temperatura. Presione la tecla “#” cuando se muestre la zona de temperatura deseada.

Presione la tecla “0” para seleccionar todos los Termostatos HAI. Existe una manera simple de transmitir a todos el nuevo ajuste de Calefacción o Enfriamiento o cambiar el modo del sistema, del ventilador o el modo de fijación a todos los termostatos HAI de su sistema.

Después de presionar la tecla “#” se muestra un menú apropiado para el tipo de zona de temperatura. Para temperaturas en grados Celsius, presione la tecla “#” antes de introducir la temperatura para que el número sea negativo. La temperatura Celsius puede especificarse también en pasos de 0.5 grados, si se introducen tres dígitos numéricos. El tercer dígito añade un 0.5 a los primeros dos dígitos, si es distinto de cero. Si es necesario, introduzca un cero delantero.

Para cambiar el modo del sistema en un termostato, presione la tecla “1”. Entonces se mostrará un menú que presenta opciones apropiadas para ese tipo de termostato.

Para cambiar un ajuste de temperatura, presione el valor de temperatura deseado. Introduzca la temperatura deseada y a continuación la tecla “#”.

El control del ventilador en un termostato puede conmutarse entre Encendido y Automático seleccionando el “4” en el menú de temperatura:

Los termostatos pueden conmutarse entre el modo de fijación y el modo de funcionamiento normal. Mientras está en el modo de fijación, el termostato no responde a los cambios de temperatura programados, pero en vez de esto mantiene la temperatura a su valor ajustado actual. El termostato regresará entonces a su operación programada una vez que se quita el modo de fijación.

El menú de fijación se usa para controlar el estado de la espera de un termostato. El menú de fijación se introduce seleccionando “5” en el menú de temperatura. A través de este menú usted puede activar y desactivar el modo de fijación.

Active o desactive el modo de fijación seleccionando 0 o 1 respectivamente.

Para un termostato de calefacción/enfriamiento, el estado muestra la temperatura actual, los puntos de ajuste de calefacción y refrigeración, si el modo de fijación está activado, el modo del sistema y la selección Encendido/Automático del ventilador.

Si el modo de espera está activado, se muestra “FIJA”:

Para un termostato de calefacción o enfriamiento, el estado muestra la temperatura actual, los puntos de ajuste de calefacción y refrigeración, si el modo de fijación está activado, el modo del sistema y la selección Encendido/Automático del ventilador.

Módulos Ahorradores De Energía Programables (PESM)

El PESM se usa cuando tiene cualquier termostato, que no sea un Termostato de Comunicación HAI y le gustaría controlar su sistema de calefacción y enfriamiento con el sistema de la serie Omni. El PESM consiste en un sensor de temperatura y un relé de control colocados dentro de un pequeño alojamiento que se monta cerca de un termostato del sistema central de calefacción, ventilación y acondicionamiento de aire (HVAC). El PESM le permite al controlador de la serie Omni leer la temperatura del área que controla el sistema de HVAC. Cuando usted está ausente o durmiendo, el PESM puede configurarse para que la temperatura derive hacia valores más elevados o más bajos y reducir el tiempo de operación, ahorrando energía de esa manera.

El PESM proporciona una función de ahorrador de energía. Cuando el ahorrador de energía está activado, el sistema HVAC se ajusta de manera que se permita que la temperatura aumente o caiga dentro de un nivel de ahorro de energía. Cuando el ahorrador de energía está desactivado, su termostato opera normalmente. Su termostato debe ajustarse a la temperatura de confort deseada. Solamente cuando el ahorrador de energía está activado, se le permite a la temperatura desviarse de su ajuste de termostato normal.

Hay tres temperaturas asociadas con cada PESM:

Temperatura – esta es la temperatura del aire leída por el PESM.

Temperatura de calefacción – cuando el ahorrador de energía esté activado, se permitirá que la temperatura del aire caiga por debajo de esta temperatura.

Temperatura de enfriamiento – cuando el ahorrador de energía esté activado, se permitirá que la temperatura del aire aumente hasta esta temperatura.

En los PESM se permiten las siguientes acciones de control:

- Activar y desactivar el Ahorrador de Energía
- Activar y desactivar el Ahorrador de Energía durante un tiempo específico
- Establecer el punto de ajuste de la calefacción
- Establecer el punto de ajuste del enfriamiento

Puede activar y desactivar el ahorrador de energía, utilizar una activación/desactivación temporizada y cambiar las temperaturas de Calefacción y de Enfriamiento desde la consola o por teléfono. También se pueden programar comandos de modo que ocurran según una programación en el tiempo o por evento, tal como el cambio del modo de seguridad. Por ejemplo, el sistema puede configurarse para activar los ahorradores de energía y ajustar la temperatura de ajuste mínima de la calefacción en 65 grados y la temperatura de ajuste mínima de enfriamiento en 80 grados cuando el sistema de alarma se ponga en el modo Ausente. Otro programa puede desactivar los ahorradores de energía (para retomar la operación normal del sistema HVAC) a las 4:30 P.M. los días entre semana para que la temperatura de la casa sea confortable cuando usted llegue. Se podrían establecer diferentes temperaturas de ajuste mínimas para el modo Noche.

NOTA: Para configurar su termostato para usarlo con un PESM, configúrelo en el modo apropiado y ajuste la temperatura según su preferencia. Su sistema de calefacción y enfriamiento estará siempre desactivado si ajusta su termostato en el modo Desactivado. El PESM no puede activarlo de nuevo. El PESM no puede hacer que su sistema enfríe por debajo del ajuste de la refrigeración del termostato ni que caliente por encima del ajuste de la calefacción del termostato.

Acciones de control para los **sensores de temperatura**:

- Establecer el punto de ajuste inferior
- Establecer el punto de ajuste superior

Para entrar en el menú de temperatura, desde la visualización de máximo nivel o desde el menú principal, presione la tecla “5” en el teclado de consola. Se le pedirá la primera zona de temperatura nombrada (es decir, planta superior). La zona de temperatura puede especificarse introduciendo el número de la zona de temperatura seguido de la tecla “#”, o se pueden utilizar las teclas de flecha para desplazarse por una lista de las zonas de temperatura. Presione la tecla “#” cuando se muestre la zona de temperatura deseada.

Después de presionar la tecla “#” se muestra un menú apropiado para el tipo de zona de temperatura.

Para establecer un punto de ajuste de temperatura, presione “2” o “3”.

Para temperaturas en grados Celcio, presione la tecla “#” antes de introducir la temperatura para que el número sea negativo. La temperatura Celcio puede especificarse también en pasos de 0.5 grados, si se introducen tres dígitos numéricos. El tercer dígito añade un 0.5 a los primeros dos dígitos, si es distinto de cero. Si es necesario, introduzca un cero delantero.

Además de los cambios de puntos de ajuste, un ahorrador de energía puede Activarse o Desactivarse. También puede Activarse o Desactivarse por una duración específica.

Para Desactivar el ahorrador de energía, seleccione “0”. Para Activar el ahorrador de energía, seleccione “1”. Para Activar o Desactivar el ahorrador de energía por una duración específica, seleccione “9” antes de seleccionar Activar o Desactivar. Introduzca el tiempo según lo descrito en Control – Comandos de unidad.

El estado actual de una zona de temperatura puede visualizarse seleccionando la tecla “#” del menú principal de temperatura. La visualización del estado difiere en dependencia del tipo de zona de temperatura.

Cuando haya terminado, presione dos veces la tecla “*” para regresar a la visualización de máximo nivel

NOTAS IMPORTANTES:

- Existe un tiempo mínimo de 3 minutos para la activación y desactivación de los PESM, destinado a impedir un ciclo muy rápido de arranque y parada del compresor de su HVAC. Si el PESM acaba de activar o desactivar su HVAC, esperará 3 minutos antes de cambiarlo, aunque el visualizador no cambie.
- Si cambia la temperatura de ajuste mínimo de Calefacción o Enfriamiento en el PESM, el sistema asegurará que siempre haya al menos una diferencia de cuatro grados Fahrenheit entre las temperaturas de Calefacción y Enfriamiento alterando las otras temperaturas de ajuste mínimas según sea necesario.
- Los PESM **NO** son afectados por los comandos “Todo Si” ni “Todo No”.

Alarmas por helada

Los termostatos y los PESM pueden usarse también para informar de condiciones potenciales de helada antes de que puedan ocurrir daños en las tuberías y los electrodomésticos. Cuando cualquier Termostato o PESM detecta una temperatura por debajo de los 40 grados, se activa una alarma. La alarma no se borrará hasta que la temperatura exceda de los 45 grados.

Cuando se inicia una alarma, se activará el beeper de la consola y se iniciará una secuencia de marcación de alarma después del retardo de marcación normal. Pueden utilizarse las marcaciones por voz y por comunicador digital. La marcación por voz seguirá el Orden de Marcación según se especifica en Configuración de la Marcación. El comunicador digital informará el Código de Alarma por Helada a la Estación Central.

La alarma sonora no se activa en las alarmas por helada (esta funcionalidad debe ser activada por su instalador).

Temperatura interior y exterior

El Sensor de Temperatura modelo 31A00-1 se utiliza para medir las temperaturas desde 0°F hasta 120°F y el Sensor de Temperatura de Rango Extendido 31A00-7 se usa para la detección de temperaturas desde los -40°F hasta los 120°F. Presenta un nuevo sensor de temperatura de alta precisión que no necesita calibración.

La temperatura puede usarse para activar programas para el control de temperaturas interiores y en áticos, garajes, invernaderos, sótanos, bodegas de vino, refrigeradores y congeladores. La temperatura puede visualizarse en la consola u oírse por el teléfono. También se puede informar, registrar, alertar o generar una alarma si la temperatura alcanza condiciones de helada o si se va por encima del punto de ajuste superior o cae por debajo del punto de ajuste inferior programado en el sistema.

Las zonas de temperatura exterior tienen unas temperaturas Superior e Inferior asociadas con ellas que pueden utilizarse con propósitos de control. Un ejemplo de esto es programar el sistema para activar la calefacción del baño si la temperatura exterior cae por debajo de los 45 grados. Las temperaturas Superior e Inferior se cambian de la misma manera que en un PESM.

Cuando un sensor de temperatura se selecciona de la lista de dispositivos de temperatura, puede establecer un punto de ajuste “Inferior” y “Superior” para la activación de programas o alarmas. Introduzca la temperatura deseada y a continuación la tecla “#”.

Para temperaturas negativas (-1° a -40°), presione la tecla “#” antes de introducir la temperatura para que el número sea negativo. Una temperatura en grados Celsius puede especificarse también en pasos de 0.5 grados, si se introducen tres dígitos numéricos. El tercer dígito añade un 0.5 a los primeros dos dígitos, si es distinto de cero. Si es necesario, introduzca un cero delantero.

Temperatura Exterior

Hay disponibles sensores de temperatura exterior que pueden montarse en exteriores para leer la temperatura exterior. La zona usada para el sensor exterior se configura como un tipo de zona de temperatura exterior, en vez de cómo un tipo de zona PESM. Cuando se configura de esta forma, la salida auxiliar correspondiente no está dedicada al sensor de temperatura exterior y puede usarse para otros propósitos. Además, la temperatura exterior no generará alarmas por helada.

Las zonas de temperatura exterior tienen unas temperaturas Superior e Inferior asociadas con ellas que pueden utilizarse con propósitos de control. Un ejemplo de esto es programar el sistema para activar la calefacción del baño si la temperatura exterior cae por debajo de los 45 grados. Las temperaturas Superior e Inferior se cambian de la misma manera que en un PESM.

Control de temperatura de dispositivos electrodomésticos

Se pueden controlar electrodomésticos conectados a módulos X-10 y ALC (tales como un ventilador de techo) usando el Advanced Control Programming (ACP) del controlador de la serie Omni. Por ejemplo, el ventilador de techo puede programarse para encenderse si la temperatura sube por encima de la temperatura Superior.

Alarmas por temperatura

Los sensores de temperatura pueden usarse para señalar que una temperatura (en una habitación especial como un invernadero o un enfriador de vinos) ha subido o descendido demasiado. Si la temperatura de esta zona se va por encima del punto de ajuste Superior o por debajo del punto de ajuste Inferior, el beeper de la consola se activa (las sirenas interiores y exteriores no se activan) y se llamará a la estación central o al marcador por voz.

Los puntos de ajuste Superior e Inferior se cambian según está descrito para el PESM. Utilice el número de zona a la que está conectado el sensor de temperatura en vez del número de unidad.

NOTA: El ajuste de la temperatura Superior o Inferior en 0 lo pone fuera de servicio.

Humedad

El sensor de Temperatura y Humedad para Interiores y Exteriores modelo 31A00-2 se utiliza para la medición de la temperatura interior y/o informar la humedad relativa desde 0 hasta 100 por ciento o para la medición de la temperatura exterior y/o informar la humedad relativa exterior.

Pueden establecerse los límites superior e inferior para tomar acciones (es decir, encender el ventilador del baño, hacer funcionar el acondicionador de aire en el modo de deshumidificación, encender el deshumidificador en el modo de calefacción, etc.) o informar condiciones de humedad elevada o baja en casas, invernaderos, bodegas de vino, enfriadores, humidificadores, etc. El control de la humedad es particularmente útil para combatir el crecimiento de moho en áreas vulnerables de la casa, tales como baños, sótanos, áticos, etc.

El nivel de humedad (0-100%), así como los ajustes de la humedad inferior y superior, pueden verse y modificarse utilizando el menú de temperatura. Para entrar en el menú de temperatura, desde la visualización de máximo nivel o desde el menú principal, presione la tecla “5”. La zona de humedad puede especificarse introduciendo el número de la zona seguido de la tecla “#”, o se pueden utilizar las teclas de flecha para desplazarse por una lista de las zonas de temperatura y humedad. Presione la tecla “#” cuando se muestre la zona de temperatura deseada.

Estado

La función Estado se usa para visualizar el estado de varios elementos del sistema. Para entrar en el menú de estado, desde la visualización de máximo nivel o desde el menú principal, presione la tecla “6” en el teclado de consola.

1 = UNIDADES DE CONTROL

El menú de Control del Estado le permite visualizar y desplazarse a través del estado de cada unidad de control y para configurar los dispositivos HLC y UPB. Para entrar en el menú de Unidad, desde el menú de Estado, presione la tecla “1” en el teclado de la consola.

Puede introducir un número de unidad para comenzar la visualización del estado de esa unidad o simplemente presione la tecla de flecha hacia abajo para desplazarse a través de la lista de unidades. La visualización del estado es como se muestra en el apartado Control, excepto que ahora las teclas de flecha pueden usarse para continuar desplazándose entre unidades.

También puede verificar el estado y el tiempo restante de duración (si queda alguno) de cualquier Unidad.

En este punto, puede presionar la tecla “#” para controlar la unidad como está descrito en el apartado Control de Unidades o presione “# #” para configurar un dispositivo HLC o UPB.

Nota: Solamente los dispositivos UPB™ fabricados por HAI (denominados genéricamente como dispositivos HLC) pueden configurarse usando un controlador de la serie Omni. Se pueden utilizar otros dispositivos UPB™, pero no pueden configurarse usando el controlador de la serie Omni; deben configurarse utilizando una computadora ejecutando el software de configuración UPB™ UPStart.

Configuración de Dispositivos HLC

Los dispositivos HLC pueden configurarse usando una consola Omni o una pantalla táctil OmniTouch conectada al controlador de la serie Omni. Cuando se configuran dispositivos HLC, se programa en ellos la información siguiente:

- ID de Red (ID de Red UPB configurada en el controlador de la serie Omni)
- Nombre de la red (Iluminación HAI)
- ID de Unidad (Número de Unidad de la unidad respectiva)
- Nombre de la Unidad (el cual es la descripción de nombre dada a la unidad respectiva en el controlador de la serie Omni)
- Nombre de la Habitación (cuando se usan HLC, se utiliza el nombre de la primera unidad del grupo respectivo; de lo contrario se utiliza el número de habitación)
- Links (cada dispositivo de cada habitación se programa con 6 Links consecutivos, comenzando con Link 1; por ejemplo, cada dispositivo de la Habitación 1 se programa con los Links 1-6, la Habitación 2 se programa con los Links 7-12, etc.)
- Otra información de configuración

Cuando se configuran dispositivos HLC utilizando una consola Omni o una pantalla táctil OmniTouch, a cada dispositivo (número de unidad) debe asignársele primero un nombre en el controlador de la serie Omni. HAI recomienda que configure primero su controlador de la serie Omni (nombrando todas las unidades HLC) usando el software Acceso PC de HAI y a continuación descargue la información al controlador de la serie Omni.

Configuración de dispositivos HLC usando una Consola Omni

Para configurar dispositivos HLC desde una consola Omni, utilice el menú de Estado. Para entrar en el menú de estado, desde la visualización de máximo nivel o desde el menú principal, presione la tecla “6” en el teclado de consola.

Presione “1” para visualizar el estado actual de cada unidad y para configurar el dispositivo HLC que esté asignado a cada una.

Puede introducir un número de unidad para visualizar la unidad seleccionada o simplemente presione la tecla de flecha hacia abajo para desplazarse a través de la lista de unidades nombradas. Cuando se muestre la unidad deseada, ponga el dispositivo HLC seleccionado en el Modo de Configuración (**consulte Modo de Configuración para Dispositivos HLC**) y a continuación presione dos veces “#” (es decir, # #). El visualizador le proporcionará un estado de configuración paso a paso. Al terminar, el visualizador muestra:

Una vez concluido, presione la tecla “#” para regresar a la visualización de Estado y seleccionar su próxima unidad (dispositivo). Ponga el próximo dispositivo HLC seleccionado en el Modo de Configuración (**consulte Modo de Configuración para Dispositivos HLC**) y a continuación presione la tecla “#” dos veces para configurar el dispositivo seleccionado.

Configuración de dispositivos HLC usando una pantalla táctil OmniTouch

Para configurar dispositivos HLC desde una pantalla táctil OmniTouch, presione el icono “Control” en la Página de Inicio. Seleccione la unidad deseada en la caja de la lista de Control para mostrar el diálogo de la unidad. Ponga el dispositivo HLC seleccionado en el Modo de Configuración (**consulte Modo de Configuración para Dispositivos HLC**) y a continuación presione el botón “Config”.

El visualizador le proporcionará el estado de configuración paso a paso. Una vez terminado, presione el icono Exit.

Modo de Configuración para dispositivos HLC

Para configurar Interruptores de Pared y Atenuadores HAI UPB™, ponga el dispositivo en Modo de Configuración de la manera siguiente:

Paso	Operación
1	Presione ligeramente el interruptor de balancín rápidamente 5 veces.
2	El Interruptor de pared o el Atenuador UPB™ hará parpadear su carga de iluminación una vez así como su LED azul para indicar que está en el Modo de Configuración. Nota: El interruptor saldrá automáticamente del Modo de Configuración después de 5 minutos. Para salir manualmente del Modo de Configuración, presione ligeramente el interruptor rápidamente 2 veces.

Para configurar el Controlador de Habitación de 6 Botones HAI UPB™, ponga el dispositivo en Modo de Configuración de la manera siguiente:

Paso	Operación
1	Mantenga presionados simultáneamente los pulsadores “ON” y “OFF” durante al menos 3 segundos.
2	Todos los indicadores LED parpadearán para indicar que el Controlador de Habitación de 6 Botones HAI UPB™ está en el Modo de Configuración. Nota: El Controlador de Habitación de 6 botones saldrá automáticamente del Modo de Configuración después de 5 minutos. Para salir manualmente del Modo de Configuración, mantenga presionados simultáneamente los pulsadores “ON” y “OFF” durante al menos 3 segundos.

Para configurar el Controlador de Casa de 8 Botones HAI UPB™, ponga el dispositivo en Modo de Configuración de la manera siguiente:

Paso	Operación
1	Mantenga presionados simultáneamente los pulsadores “1” y “8” durante al menos 3 segundos.
2	Todos los indicadores LED parpadearán para indicar que el Controlador de Casa de 8 Botones HAI UPB™ está en el Modo de Configuración. Nota: El Controlador de Casa de 8 botones HAI saldrá automáticamente del Modo de Configuración después de 5 minutos. Para salir manualmente del Modo de Configuración, mantenga presionados simultáneamente los pulsadores “1” y “8” durante al menos 3 segundos.

Nota: Cuando el controlador de la serie Omni termine la configuración del dispositivo saldrá automáticamente del Modo de Configuración y regresará a la operación normal.

2 = ZONA

El menú de Estado de Zona le permite visualizar y desplazarse por los estados de cada entrada de zona. Para entrar en el menú de Zona, desde el menú de Estado, presione la tecla "2" en el teclado de la consola.

Puede introducir un número de zona para comenzar la visualización del estado con la zona, o simplemente presione la tecla de flecha hacia abajo para comenzar con la primera zona. Las teclas de flecha pueden usarse para continuar desplazándose entre zonas. Para cada zona, el visualizador mostrará el nombre y el número de la zona, así como el estado actual de la misma:

3 = SOL (AMANECER / CÁLCULO AUTOMÁTICO DEL ANOCHECER)

El sistema calcula automáticamente cada día la hora del amanecer y del anochecer. Desde el menú de Estado, presione la tecla “3” (SOL) en el teclado de la consola para mostrar las horas calculadas del amanecer, anochecer y la temperatura exterior (si está instalado el sensor de temperatura exterior).

4 = TEST (TEST DE DIAGNÓSTICO DEL SISTEMA)

El test de diagnóstico realizado por el controlador de la serie Omni le permite verificar el estado de la batería, el teléfono, el circuito de la sirena, el fusible auxiliar y las lecturas de lazo de la zona de seguridad. El visualizador se actualiza 3 veces por segundo, aunque las lecturas reales se toman 10 veces por segundo. Para entrar en el menú Test, desde el menú de Estado, presione la tecla "4" en el teclado de la consola.

La primera visualización muestra la lectura actual de la batería y el estado de la línea telefónica. Cuando se entra por primera vez en el modo de estado se inicia una prueba de la batería. La nueva lectura de la batería se actualiza diez segundos después. También se muestra el límite de batería baja.

El estado del teléfono consiste de dos partes, separadas por una “/”. La primera parte muestra el estado actual de la línea telefónica:

COLG - COLGADO
SUENA - DANDO TIMBRE

DESCL - DESCOLGADO
SINLN – LÍNEA TELEFÓNICA MUERTA

La segunda parte muestra cómo el controlador de la serie Omni está utilizando actualmente la línea telefónica.

LIBRE - NO SE ESTÁ USANDO LA LÍNEA TELEFÓNICA
LOCAL - ACCESO LOCAL
REMOTO -ACCESO REMOTO
VOZ - EN MODO DE MARCACIÓN DE VOZ
ACCEMG - ACCESO DESPUÉS DE LA MARCACIÓN DE VOZ
CMD - EN MODO DE COMUNICADOR DIGITAL

BATERÍA: 230 (LÍMITE 200)
TEL: COLG/LIBRE ↓

A continuación, el visualizador muestra la lectura A/D para la tensión de la batería, la tensión de la línea telefónica, la alimentación de CA, la sirena y el fusible:

BAT: 225 TEL: 140
RED: 82 SIRENA: 215 ↓
FUSIBLE: 222
↓

La próxima serie de visualizaciones muestra la lectura analógica actual para cada entrada de zona de seguridad. Las visualizaciones muestran las lecturas para las zonas de la 1 a la 176.

1=147 2=148 3=147
4=146 5=146 6=147 ↓

HASTA

175=148 176=147
↑

Las lecturas normales para zonas están entre 137 y 157 cuando están seguras. Si las Zonas 1-4 están configuradas como zonas de Incendio o de Gas, las lecturas normales estarán entre 26 y 43 cuando están seguras. Cada lectura debe variar solamente por dos o tres unidades con respecto a su lectura estable promedio. Cuando se abre una puerta o una ventana, la lectura subirá hasta un valor que representa que esa zona está abierta.

Esta característica puede usarse para monitorear la calidad del cableado y de los contactos de la zona. Si los números comienzan a desviarse de sus valores originales de cuando el sistema estaba nuevo, es posible que se estén desarrollando problemas que conducirán eventualmente a un problema o a falsas alarmas. Es recomendable registrar los valores del Test de Estado para futuras referencias.

5 = TEMPERATURA

El menú de Estado de Temperatura le permite visualizar y desplazarse por los estados de cada Termostato, PESH y Sensor de Temperatura. Para entrar en el menú de Temperatura, desde el menú de Estado, presione la tecla "5" en el teclado de la consola.

Puede introducir un número de unidad para comenzar la visualización del estado de esa unidad o simplemente presione la tecla de flecha hacia abajo para desplazarse a través de la lista de zonas de temperatura. La visualización del estado es como se muestra en Control de Temperatura, excepto que ahora las teclas de flecha pueden usarse para continuar desplazándose.

En este punto puede presionar la tecla “#” para controlar la zona de temperatura como está especificado en el apartado Control de Temperatura.

6= COSTE ENERGÍA

El menú de Estado de Coste de Energía le permite visualizar el índice de energía actualmente en uso.

El Coste de Energía mostrará el nivel de energía actual.

Eventos

Eventos registra los 250 Eventos significativos más recientes del sistema de seguridad (ocurrencias) y las condiciones de problemas del sistema. Cuando ocurre un evento nuevo, el más viejo se pierde.

Los siguientes eventos, junto con la hora y la fecha de su ocurrencia, se registran en Eventos cuando suceden:

- Todos los eventos de activación y desactivación del sistema de Seguridad (Apagado, Día, Noche, Ausente y Vacaciones), así como el nombre de usuario.
- Todas las zonas ignoradas o restauradas por el usuario y el nombre de usuario.
- Cualquier zona automáticamente ignorada por el sistema.
- Cualquier parada de una zona por el sistema (Contador de Alarmas).
- Cualquier zona disparada mientras el sistema de seguridad está activado.
- Cualquier condición de problema (zona, batería, fusible, alimentación de CA o teléfono).
- La restauración de cualquier condición de problema (la condición de problema dejó de existir).
- Cualquier Acceso Telefónico Remoto, Acceso Remoto Denegado o Acceso PC Remoto.

Ver Eventos

Para ver su registro de eventos, desde la visualización de máximo nivel o desde el menú principal, presione la tecla “7” y a continuación introduzca su código. Se pueden usar las teclas de flecha para desplazarse por el registro de eventos, comenzando por el evento más reciente.

Cada entrada del registro de eventos muestra la hora y la fecha en la línea superior y una descripción del evento en la línea inferior.

Para condiciones de problema, el registro de eventos mostrará el nombre de la zona y la condición de problema específica. Para restauraciones de problemas, el registro de eventos mostrará el nombre de la zona o la condición de problema específica y que ha sido reiniciada.

El sistema registra cada acceso remoto. Un acceso telefónico remoto es cuando alguien llama al sistema desde una línea telefónica exterior. El acceso telefónico remoto también se registra si el sistema hace una llamada telefónica al exterior en respuesta a una alarma y la parte llamada introduce un código. El registro de eventos muestra el código utilizado para tener acceso remoto al sistema.

Un evento se registra después de tres intentos infructuosos de entrar en el sistema desde un teléfono remoto, el controlador de la serie Omni bloqueará el acceso telefónico remoto durante 1 hora para desalentar cualquier intento adicional de acceder al sistema. **Consulte** *Control mediante el Teléfono*. El acceso local al sistema usando un teléfono de la casa no se registra.

El registro de eventos también registrará cada vez que se use el software Acceso PC para acceder al sistema. El registro de eventos muestra el código utilizado para tener acceso al sistema y “ACCESO PC”.

Mensajes

El menú de Mensajes se usa para reproducir y grabar los mensajes recordatorios y borrar rápidamente todos los mensajes de texto. El mensaje recordatorio es un mensaje de voz de ocho segundos. Es igual que una “nota electrónica” para que un miembro de la familia deje un mensaje manuable. Después de grabado un mensaje, puede reproducirse automáticamente cuando alguien regresa y desactiva el sistema de seguridad.

El menú de Mensajes se usa también para mostrar, registrar, borrar y enviar mensajes de texto, así como para decir y telefonar (marcar) su mensaje de voz.

Para entrar en el menú de Mensajes, desde la visualización de máximo nivel o desde el menú principal, presione la tecla “8” en el teclado de consola.

Grabación de un Mensaje Recordatorio en el OmniPro II

Nota: Para *Grabar* el mensaje recordatorio usando esta tecla, debe estar instalado el Módulo de Audio Bidireccional HAI (con un micrófono).

Para grabar un nuevo mensaje recordatorio de voz, presione la tecla “2” (GRABAR).

El OmniPro II dirá “Grabar Mensaje”. Al escuchar el tono, grabe su mensaje de ocho segundos. El OmniPro II emitirá un Segundo tono al final de los ocho segundos, lo cual significa que se ha llegado al final del proceso de grabación.

Después de grabarse un nuevo mensaje, el visualizador mostrará “VERIFICAR MENSAJE”

Reproducción de un Mensaje Recordatorio en el OmniPro II

Nota: Para *Verificar* el mensaje recordatorio usando esta tecla, debe estar instalado el Módulo de Audio Bidireccional HAI (con un altavoz).

Para decir el mensaje de voz, presione la tecla "1" (VERIFICAR).

L OmniPro II dirá por el altavoz, "El mensaje es", y OmniPro II dirá entonces su mensaje de ocho segundos.

- El OmniPro II reproducirá automáticamente un nuevo mensaje recordatorio cuando el sistema de seguridad sea desactivado.
- Después de haber dicho el mensaje, el visualizador dejará de mostrar "VERIFICAR MENSAJE".

Borrar Mensajes de Texto

Si actualmente se está mostrando cualquier mensaje de texto en la consola, puede borrarse presionando la tecla "3" (BORRAR).

Cuando presiona la tecla "3", todos los mensajes de borran del visualizador de la consola.

Mensaje

Para mostrar, grabar, borrar y enviar mensajes de texto, así como para decir y enviar sus mensajes por teléfono, presione la tecla "8".

Ver Mensaje

La tecla "1" (VER) le permite mostrar los mensajes de texto seleccionados en la visualización de máximo nivel de la consola. Este puede ser un recordatorio útil de eventos y ocasiones especiales.

Puede introducir el número del mensaje seguido por la tecla "#" para ver dicho mensaje, o simplemente presionar la tecla de flecha hacia abajo para desplazarse a través de una lista de mensajes. Presione la tecla "#" para ver el mensaje seleccionado.

Cuando se muestra el mensaje, la consola emitirá 4 tonos y el LED de la consola parpadeará continuamente. Puede presionar la tecla "*" para reconocer que vio el mensaje. Esto provocará que el LED deje de parpadear, sin embargo, el mensaje permanecerá en el visualizador hasta que se borre manualmente, o se borre por un programa.

Registro de Mensaje

La tecla "2" (REG) le permitirá almacenar los mensajes de texto seleccionados en el Registro de Eventos. Esto puede ser útil para darle seguimiento a las horas y fechas de eventos y ocurrencias.

Puede introducir el número del mensaje seguido por la tecla "#" para registrar dicho mensaje, o simplemente presionar la tecla de flecha hacia abajo para desplazarse a través de una lista de mensajes. Presione la tecla "#" para registrar el mensaje seleccionado.

Borrado de Mensaje

La tecla "3" (BORRAR) le permite borrar el mensaje de texto seleccionado, o todos los mensajes de texto del visualizador de la consola.

Puede introducir el número del mensaje seguido por la tecla "#" para borrar dicho mensaje, o simplemente presionar la tecla de flecha hacia abajo para desplazarse a través de una lista de mensajes. Presione la tecla "#" para borrar el mensaje seleccionado, o presione "0" y a continuación "#" para borrar todos los mensajes.

Repetir Mensaje

Nota: Para *Repetir* un mensaje, debe estar instalado el Módulo de Audio Bidireccional HAI (con un altavoz).

La tecla "4" (REP) le permite al controlador repetir el mensaje de voz seleccionado por un altavoz. Este mensaje de voz puede ser un recordatorio audible de eventos y ocasiones especiales.

Puede introducir el número del mensaje seguido por la tecla "#" para repetir dicho mensaje, o simplemente presionar la tecla de flecha hacia abajo para desplazarse a través de una lista de mensajes. Presione la tecla "#" para repetir el mensaje seleccionado.

Mensaje por Teléfono

La tecla "5" (TEL) le permite al controlador llamar al número telefónico seleccionado y repetir el mensaje de voz seleccionado.

Seleccione un número telefónico (1-8) del menú de marcación y a continuación presione "#":

Puede introducir el número del mensaje seguido por la tecla "#", o simplemente presionar la tecla de flecha hacia abajo para desplazarse a través de una lista de mensajes. Presione la tecla "#" para marcar el número y repetir el mensaje de voz seleccionado.

Envío de Mensaje (Pro-Link)

La tecla "6" (ENVIAR) le permite enviar cualquiera de los mensajes de texto a través del puerto serie Pro-Link. Primero se le solicita que especifique el puerto serie deseado.

Los puertos serie integrados (J1-J5) en el controlador son asignados al Puerto Serie 1 - Puerto Serie 5, respectivamente. El puerto serie 6 es un Módulo de Interfaz Serie conectado al puerto de Expansión del controlador.

A continuación, seleccione el mensaje que hay que enviar. Puede introducir el número del mensaje seguido por la tecla "#" para enviar dicho mensaje, o simplemente presionar la tecla de flecha hacia abajo para desplazarse a través de una lista de mensajes. Presione la tecla "#" para enviar el mensaje seleccionado.

Este mensaje se envía a través del puerto Pro-Link especificado exactamente como se introdujo en *Conf|Nombre | Mensaje*

Los caracteres de retorno de carro y alimentación de línea no se añaden automáticamente al final. Para enviar controles ASCII como parte del mensaje, utilice el carácter "^" en él. Este carácter especifica que el próximo carácter se interpretará como un carácter de control ASCII, tal como "^M" para representar un retorno de carro.

Otras secuencias útiles serían "^J" para un carácter de alimentación de línea y "^G" para un carácter de señal audible. Para incluir en el mensaje un carácter "^" real, introdúzcalo dos veces, como en "^^".

Cada mensaje puede ser de hasta 15 caracteres de longitud. Para enviar un mensaje más largo, simplemente programe dos mensajes para enviarlos uno después del otro.

Pro-Link tiene también la capacidad de monitorear el puerto serie para detectar los mensajes de texto entrantes. Cuando se recibe un mensaje de texto, Pro-Link busca a través de todos los mensajes disponibles para detectar una coincidencia. Si se encuentra una, se activa el Comando de Programa (macro) correspondiente al mensaje coincidente.

Cuando se recibe un mensaje ASCII que tenga más de 15 caracteres, el controlador de la serie Omni sólo procesa los últimos 15 caracteres del mensaje.

Pro-Link determina que se ha recibido un mensaje cuando:

- Se han recibido uno o más caracteres seguidos por 100 mS de silencio
- Se reciben uno o más caracteres seguidos por un carácter de retorno de carro
- Se reciben uno o más caracteres seguidos por un carácter de alimentación de línea

No es necesario introducir el retorno de carro o la alimentación de línea de terminación como parte del nombre del mensaje.

CONTROL MEDIANTE EL TELÉFONO

Interfaz Telefónica

Su controlador de la serie Omni está equipado con una funcionalidad integrada de respuesta telefónica que le permite a usted controlar y tener acceso a su sistema desde cualquier teléfono con multifrecuencia.

El controlador de la serie Omni le habla a usted realmente usando una grabación de una voz humana real, de manera que el sonido tiene una autenticidad increíble. Usted envía comandos al controlador de la serie Omni usando las teclas de su teléfono con multifrecuencia. No hay cintas, discos ni otras partes móviles asociadas con las funcionalidades de voz y control, de forma que no hay necesidad de mantenimiento ni piezas que se desgasten.

Solamente los teléfonos con multifrecuencia trabajarán con el controlador de la serie Omni. Algunos teléfonos tienen selectores que le permiten elegir Pulsos o Tonos. Configúrelos en Tonos para trabajar con el controlador de la serie Omni.

NOTA: Hay dos teclas en su teléfono con multifrecuencia que son especiales. La tecla “#” (tecla almohadilla o numeral, a la derecha del cero) y la tecla “*” (tecla de asterisco, a la izquierda del cero). Utilizará estas teclas.

Teléfonos de la casa

Cada vez que usted descuelgue su teléfono de la casa, el controlador de la serie Omni también tomará la línea y escuchará para ver si detecta una tecla “#”. Si el controlador de la serie Omni no escucha la tecla “#” en los próximos 5 segundos, cuelga y deja de escuchar hasta la próxima vez que usted descuelgue su teléfono. Si oye cualquier tecla que no sea “#” mientras está escuchando, se desconecta de inmediato.

Si el controlador de la serie Omni escucha la tecla “#” dentro de los 3 segundos a partir del momento en que usted descolgó el auricular, toma el control de la línea telefónica y comienza a hablarle. Cuando usted cuelga, sus teléfonos se reconectan de inmediato a la línea de la empresa telefónica.

Cuando el controlador de la serie Omni cuelgue o descuelgue, escuchará un ligero chasquido en su teléfono. Esto es normal. Para tener acceso a su controlador de la serie Omni desde un teléfono de la casa: Descuelgue el auricular de cualquier teléfono de su casa que tenga multifrecuencia. Espere solo un momento (alrededor de un Segundo), a continuación presione la tecla “#” del teléfono.

Escuchará la voz que lee el menú, que le dice los comandos que están disponibles por el teléfono.

NOTA: Si su sistema está en el Modo Alta Seguridad, también debe introducir su código después de la tecla “#”. En Instalaciones Certificadas por UL está habilitado el Modo de Alta Seguridad.

Si se dispara el sistema de alarma, los teléfonos de la casa se desconectarán cuando el controlador de la serie Omni comience a marcar, para impedir que un ladrón interfiera en la línea haciendo un cortocircuito en un teléfono de la casa. En este caso, tendrá que desactivar el sistema en la consola.

Teléfonos remotos

Usted puede llamar a su sistema desde cualquier teléfono con multifrecuencia y “hablarle” a su controlador de la serie Omni, exactamente como si estuviera en la casa, excepto que debe introducir su código (Maestro o Supervisor) para tener acceso al controlador.

Para llamar a su sistema desde cualquier teléfono con multifrecuencia, llame a su número. Después de 3 timbres (o cualquier cantidad que usted haya configurado en “Timbres antes de contestar”) su controlador de la serie Omni responderá y emitirá un tono. Presione los dígitos de su código en el teclado del teléfono. El primer dígito debe presionarse dentro de los 3 segundos posteriores al tono. Escuchará el menú.

Si escucha tres tonos después de introducir el código, el código introducido es erróneo. Inténtelo de nuevo. Si comete un error mientras introduce el código, presione la tecla “#” e introduzca el código de nuevo. Puede realizar sólo tres intentos para introducir un código válido.

Un acceso remoto exitoso se registra en el registro de eventos como un acceso telefónico remoto, junto con la hora, la fecha de la ocurrencia y el número de código utilizado.

Hay una cantidad de parámetros de configuración que controlan lo que puede hacer desde un teléfono remoto cuando usted o cualquier llama a su casa.

Acceso telefónico denegado – Bloqueo remoto

El controlador de la serie Omni tiene una funcionalidad de bloqueo remoto para desanimar a los jovencitos (y a los adultos que actúan como ellos) de intentar acceder a su sistema. Si se introducen cuatro códigos no válidos, el sistema colgará y comenzará un período de bloqueo de una hora. Durante el período de bloqueo, el controlador de la serie Omni no responderá una llamada después de cualquier cantidad de timbres, lo cual debe desanimar al que llama.

Si ocurre un bloqueo, el evento Acceso Telefónico Denegado se asienta en el registro de eventos junto con la hora y la fecha de su ocurrencia.

El bloqueo de una hora no se aplica a los teléfonos de la casa. El bloqueo se elimina inmediatamente si el controlador de la serie Omni se accede desde un teléfono de la casa.

Método alternativo

El controlador de la serie Omni tiene un método de acceso alternativo que puede ser más efectivo, especialmente cuando se llama desde larga distancia.

1. Llame al sistema y permita que el teléfono de uno o dos timbres.
2. Cuelgue.
3. Espere alrededor de 10 segundos, pero llame al sistema de nuevo antes de 60 segundos. Este contestará el primer timbre y emitirá un "bip".
4. Introduzca su código

Menú principal

Una vez que haya entrado con éxito en el controlador de la serie Omni, este le leerá un menú de comandos.

No tiene que esperar que el controlador termine de hablar. Una vez que esté familiarizado con los menús, simplemente pulse los números en el teléfono sin esperar. Siempre que presione un número, el controlador de la serie Omni dejará de hablar y entrará en la función que haya seleccionado. Si presiona una tecla que no está en el menú actual, escuchará 3 "bips" y se repetirá el menú.

Para que el controlador de la serie Omni no bloquee su teléfono, hay un tiempo de espera de 10 a 15 segundos que comienza después que el controlador deja de hablar. Si no detecta ningún número procedente de su teléfono en un lapso de 10 a 15 segundos después de que deja de hablar, el controlador de la serie Omni colgará. Si usted está en un teléfono remoto y el controlador cuelga, debe llamarlo de nuevo. Si está en un teléfono de la casa, cuelgue, espere unos segundos y entonces descuelgue y presione la tecla "#".

Si comete un error, escuchará 3 "bips" y a continuación el controlador de la serie Omni leerá de nuevo cualquier menú en el que usted se encuentre.

Mensajes

Este comando le permite grabar y repetir el mensaje recordatorio de voz, grabar y decir los mensajes personalizados (frases), así como grabar y repetir su dirección. Si se está utilizando un Módulo de Audio Bidireccional HAI, este comando también permite la búsqueda y escucha de las instalaciones.

Presione "8" desde el MENÚ PRINCIPAL para obtener el menú de MENSAJES.

"MENSAJE – POR FAVOR, SELECCIONE: 1 DECIR MENSAJE, 2 GRABAR MENSAJE, 3 INTERIOR, 6 DECIR FRASE,
7 GRABAR FRASE, 8 DECIR DIRECCIÓN, 9 GRABAR DIRECCIÓN, *: CANCELAR."

Para decir la dirección actual, presione la tecla "8".

Decir y Grabar un Mensaje

Para decirle mensaje actual, presione la tecla "1".

"EL MENSAJE ES: (EL OMNIPRO II DICE EL MENSAJE)."

Nota: Cuando el controlador de la serie Omni está diciendo el mensaje o la dirección no escucha los tonos de multifrecuencia.

Para grabar el mensaje recordatorio, presione la tecla "2".

"GRABE MENSAJE – [TONO]

Grabe su mensaje al escuchar el tono...

En el Segundo tono:

"EL MENSAJE ES: (EL OMNIPRO II DICE EL MENSAJE)."

Localización y Escucha

Cuando se está utilizando el Módulo de Audio Bidireccional HAI:

Para hablar o escuchar en las instalaciones, presione la tecla "3".

"POR FAVOR, SELECCIONE: 2 HABLAR, 8 ESCUCHAR, *: CANCELAR."

- Si no se presiona ninguna tecla, el controlador de la serie Omni conmutará automáticamente al modo de escucha.

Para hablarle a alguien en las instalaciones, presione la tecla "2".

Para escuchar en las instalaciones, presione la tecla "8".

- Usted no puede hablarle a nadie en las instalaciones en el modo de escucha, ni puede escuchar en las instalaciones mientras esté en el modo de locución.

Decir y Grabar una Frase personalizada

Cuando no pueda encontrar una palabra que necesite para completar una descripción de voz o un mensaje de voz, puede grabar una frase personalizada en el controlador de la serie Omni. Esta frase puede usarse como parte de su descripción de voz y decirla por el teléfono junto con el número del elemento que se dice normalmente. También puede ser parte de sus descripciones de voz para un mensaje que se dice por un altavoz en su casa o negocio.

Las frases 1-32 son frases únicas de dos segundos.

Las frases 33-48 son frases de cuatro segundos formadas por frases de 2 segundos. Si es necesario una descripción de voz o un mensaje de voz sean más largos que la asignación de dos segundos de las frases 1-32, entonces se pueden usar las frases 33-48 para simular una frase de cuatro segundos. Por ejemplo, cuando usted graba la Frase 33 (que es una frase de cuatro segundos), los datos de voz se almacenan realmente en Frase 1 y Frase 2. En este caso, la Frase 1 y la Frase 2 son probablemente inservibles individualmente porque la primera mitad de los datos de voz de la Frase 33 se almacena en la Frase 1 y la segunda mitad en la Frase 2.

Las frases 49-56 son frases de ocho segundos formadas por frases de 4 segundos. Por ejemplo, cuando usted graba la Frase 49 (la cual es una frase de ocho segundos), los datos de voz se almacenan realmente en las Frases 1-4. En este caso, las Frases 1-4 son probablemente inservibles individualmente debido a que los datos de voz de la Frase 49 están divididos y almacenados en las ubicaciones de esas frases.

Las frases 57-60 son frases de dieciséis segundos formadas por frases de 8 segundos. Por ejemplo, cuando usted graba la Frase 57 (la cual es una frase de dieciséis segundos), los datos de voz se almacenan realmente en las Frases 1-8. En este caso, las Frases 1-8 son probablemente inservibles individualmente debido a que los datos de voz de la Frase 57 están divididos y almacenados en las ubicaciones de esas frases.

Para decir una de las frases personalizadas, presione la tecla "6".

" DECIR FRASE: INTRODUZCA EL NÚMERO DE LA FRASE, A CONTINUACIÓN ALMOHADILLA."

Presione el número de la frase (1-60) que desee decir, a continuación presione "#".

"LA FRASE ES: (EL OMNIPRO II DICE LA FRASE)."

Para grabar una de las frases personalizadas, presione la tecla "7".

"GRABAR FRASE: INTRODUZCA EL NÚMERO DE LA FRASE, A CONTINUACIÓN ALMOHADILLA."

Presione el número de la frase (1-60) que desee grabar, a continuación presione “#”.

“GRABE LA FRASE – [TONO]”

Grabe su frase personalizada al escuchar el tono...

En el Segundo tono:

“LA FRASE ES: (EL OMNIPRO II DICE LA FRASE).”

Decir y Grabar la Dirección

Para grabar la dirección presione la tecla “9” e introduzca el código Maestro.

“GRABE DIRECCIÓN – [TONO]

Grabe su nombre y dirección al escuchar el tono.

“LA DIRECCIÓN ES: (el controlador de la serie Omni DICE LA DIRECCIÓN).”

Nota: La dirección se utiliza solamente para la funcionalidad de marcación por VOZ.

Desconexión desde el Menú

Presione “9” desde el MENÚ PRINCIPAL.

El controlador de la serie Omni se desconectará.

Desde un teléfono de la casa, el tono de marcación retornará. Desde un teléfono remoto, escuchará un chasquido cuando el controlador de la serie Omni cuelgue. Se recomienda que presione “9” para terminar una llamada remota. Si no lo hace, el controlador colgará de todos modos después de transcurridos aproximadamente 15 segundos.

Botón de Pánico por el Teléfono (#####)

Usted puede activar las teclas de Emergencia de Policía, solamente usando un teléfono de la casa, descolgando el teléfono y presionando la tecla “#” 6 veces. Esto activa inmediatamente la alarma sonora.

La primera “#” que presiona lo introduce en el sistema, como es usual, las 5 siguientes activan la alarma. Si ya está dentro del sistema, entonces tiene que presionar 5 veces solamente la tecla “#” para activar la alarma de emergencia. Para evitar la activación accidental de la funcionalidad de pánico por el teléfono, debe presionar la tecla “#” 5 veces, todas seguidas. Si hace una pausa de más de 2 segundos, o presiona otra tecla, se cancela la activación de pánico. El controlador de la serie Omni dirá “CANCELAR”.

Tenga presente que la funcionalidad del Botón de Pánico por el teléfono solamente trabaja si ya ha ingresado en el sistema. En una emergencia, si desea desactivar la alarma, simplemente descuelgue el teléfono y presione la tecla “#” hasta que suene la alarma. Tenga en cuenta que, en algunas circunstancias, puede ser más inteligente marcar el 911 o llamar directamente a su departamento de policía. Tenga en cuenta también que su teléfono estará inutilizable mientras que el controlador de la serie Omni esté haciendo una marcación.

Marcación de Emergencia

La marcación de emergencia consiste de dos partes diferentes: El “marcador digital” y el “marcador por voz”.

Marcador Digital

El marcador digital (también llamado “comunicador digital”) informa los eventos de alarma a una estación central o centro de monitoreo. El marcador digital envía un mensaje codificado digitalmente al receptor y la computadora de la estación central. La computadora de la estación central presenta su nombre, dirección y otra información a un operador humano quien notifica a las autoridades apropiadas.

Las comunicaciones digitales hacia una estación central son generalmente superiores a las comunicaciones de voz porque la estación central está siempre dotada de profesionales entrenados y virtualmente no hay oportunidades para malas interpretaciones.

El comunicador digital no marcará hasta que haya expirado el Retardo de Llamada. El retardo predeterminado es de 30 segundos. El retardo puede eliminarse o incrementarse hasta 45 segundos. Consulte con su instalador con respecto al Retardo de Llamada.

Cuando está habilitada, si la alarma es cancelada antes de la expiración del Retardo de Llamada, no tendrá lugar ninguna transmisión. Si la alarma se cancela después de expirado el Retardo de Llamada, se transmitirán todos los disparos de alarmas seguidos por un código de Cancelar.

El comunicador puede configurarse para enviar automáticamente un código de prueba a la estación central, diariamente o semanalmente. Esto verifica periódicamente que todo el sistema de monitoreo trabaje bien.

Cuando se utiliza el comunicador digital, todas las marcaciones de voz se retardarán cinco minutos a partir de la expiración del Retardo de Llamada para dar tiempo a que la estación central llame a las instalaciones.

Si se está utilizando el Módulo de Audio Bidireccional HAI, después de la transmisión de la alarma hacia la estación central el operador puede hablar a las personas que están en las instalaciones y escuchar los sonidos de las mismas.

Si el comunicador digital no puede comunicarse con éxito con la estación central, la consola mostrará una condición de Problema con el Comunicador.

Marcador por Voz

En instalaciones certificadas por UL, el Marcador por Voz es suplementario al Marcador Digital descrito anteriormente.

La funcionalidad de marcación por voz del controlador de la serie Omni es un sistema sofisticado que puede notificarle en la oficina, cuando está de vacaciones, a un localizador de bolsillo o a su vecino, un familiar y en algunos casos, a las autoridades locales.

Consulte *Qué pasa cuando se activa la alarma.*

Cómo trabaja el Marcador por Voz del controlador de la serie Omni

Cuando se activan una alarma de robo, alarma de incendio, teclas de emergencia de policía, teclas de emergencia de incendio, teclas de emergencia auxiliar, alarma por gas, alarma por agua, alarma por temperatura o alarma de coacción, el marcador por voz busca en el Orden de Marcación para determinar cuáles números marcar y en cuál orden. Un Orden de Marcación puede tener hasta 8 entradas, permitiendo al marcador realizar hasta 8 llamadas. Si usted desea intentar dos veces con un número, dicho número puede introducirse dos veces en el orden de marcación.

Qué hace el Marcador por Voz del controlador de la serie Omni

Cuando se activa una alarma, el controlador de la serie Omni esperará durante el Retardo de Llamada. Si su sistema es monitoreado por una estación central, será notificada primero. A continuación el marcador por voz llamará a los números según se describió anteriormente.

Si la alarma se desactiva en la consola mientras está en progreso una marcación por voz, la llamada será cancelada inmediatamente y el marcador por voz colgará. Si el número marcado está ocupado, o si todas las líneas están ocupadas, el marcador colgará inmediatamente e irá hacia el próximo número según el Orden de Marcación. El marcador esperará hasta 45 segundos después que termine de marcar para que una voz responda la llamada. Si no escucha una voz en ese tiempo, va hacia el próximo número. El marcador por voz responderá a las máquinas contestadoras.

Después que se haya marcado el último número del orden de marcación, el controlador de la serie Omni detiene el discado y conecta de nuevo los teléfonos de la casa.

Introducción del Código

En cualquier momento durante el mensaje usted puede introducir el código Maestro o de Supervisor simplemente presionando los dígitos en el teclado de un teléfono con multifrecuencia. El controlador de la serie Omni dejará de hablar cuando escuche *cualquier dígito* proveniente de un teléfono con multifrecuencia. (Cuando está diciendo la dirección, el controlador la dice completa antes de dejar de hablar).

Si introduce los códigos Maestro o de Supervisor correctos, entrará en el sistema (un acceso telefónico remoto se recoge en el registro de eventos) y las marcaciones posteriores se cancelan.

Escuchará el estado del sistema, el cual describirá el tipo de alarma y las zonas disparadas.

A continuación el controlador de la serie Omni leerá el Menú Principal como está descrito en Control mediante el Teléfono. Puede presionar 0 para escuchar el menú. En este punto usted tiene el control, como si hubiera llamado a su sistema.

Una estrategia a seguir si es llamado por su sistema es verificar el Estado ("6" en el teléfono) para ver en qué modo está el sistema y cuáles zonas fueron disparadas. Presione "*" para cancelar el modo de estado. Es posible que desee verificar el Registro de Evento ("7") para ver cuándo ocurrió cada evento. Entonces, presione "*" para salir del registro de eventos.

Ahora presione "9" (desconectar) para hacer que el controlador de la serie Omni cuelgue. Cuelgue su teléfono y llame a sus instalaciones para asegurarse de que no fue alguien que olvidó su código. Si no se trata de eso, llame a la policía.

Si alguien desactiva correctamente el sistema mientras la parte llamada está dentro del sistema, entonces el mensaje de estado retornará a "EL MODO DE SEGURIDAD ESTÁ DESACTIVADO – SISTEMA A PUNTO" como se describió en Control mediante el Teléfono.

Si ocurre un evento que tiene que ser informado (una alarma, una cancelación, etc.) mientras usted está hablándole a su controlador de la serie Omni, este le colgará para comunicar dicho evento a la estación central.

Acceso PC

El controlador de la serie Omni puede comunicarse con una computadora personal compatible con IBM (PC). La PC puede ser local (en la casa) o remota. El PC debe estar equipado con un módem o un puerto serie y ejecutando el software Acceso PC. El controlador de la serie Omni tiene un módem incorporado y se puede tener acceso a él por el teléfono o por una conexión serie directa (RS-232/RS-485 a través de un módulo de interfaz serie integrado u opcional). Si desea usar su PC para configurar, programar y verificar el estado de su controlador de la serie Omni, contacte con su concesionario para tener el software apropiado para su PC.

Puerto Ethernet Integrado

Nota: Esta característica no está disponible en el OmniLT.

El Puerto Ethernet permite que se conecte un dispositivo al controlador Omni IIe u OmniPro II a través de una red (es decir, Ethernet, Internet) utilizando un enlace seguro de comunicaciones encriptadas. El puerto Ethernet transporta paquetes del nivel de aplicación HAI que contienen mensajes del protocolo serie Omni-Link sobre IP.

Dirección IP, Número del Puerto y Clave de Encriptación del Controlador

La dirección IP local y el número de puerto del controlador establecen los parámetros de red local para el controlador Omni IIe u OmniPro II. La clave de encriptación se utiliza para establecer una conexión privada y segura con el dispositivo conectado.

Estos aspectos de la Configuración pueden asignarse y cambiarse solamente desde una consola HAI. Estos aspectos no pueden ser asignados ni cambiados a través de Acceso PC, aunque la dirección IP y el número del puerto pueden verse a través de dicho acceso.

Conexiones Ethernet:

Para conectar el controlador a un concentrador, un switch o un router, utilice un cable de red estándar. Utilice un cable cruzado de red cuando conecte el controlador directamente a la tarjeta NIC en una computadora.

Conexión a la red a través de Acceso PC

Para tener acceso al controlador por la red mediante Acceso PC:

1. Abra un archivo de cuenta Acceso PC.
2. Haga clic en *Configurar >> Red*
 - Si se está conectando desde la red local, introduzca la dirección IP del controlador bajo “Dirección IP o Nombre de Dominio de la red”
 - Si se está conectando desde Internet, introduzca la dirección IP pública (la forma en que usted llega a su red local a través de Internet) o el nombre del dominio (por ejemplo, www.homeauto.com).
3. Introduzca el número del puerto que está configurado para el controlador.
4. Seleccione la pestaña Encriptación. Introduzca las dos partes de la clave de encriptación como se visualiza en la consola.
5. Seleccione “*Aceptar*”
6. Haga clic en *Comunicaciones >> Conectar >> Red*. Acceso PC debe cambiar de “*Fuera de línea*” a “*En línea*”.

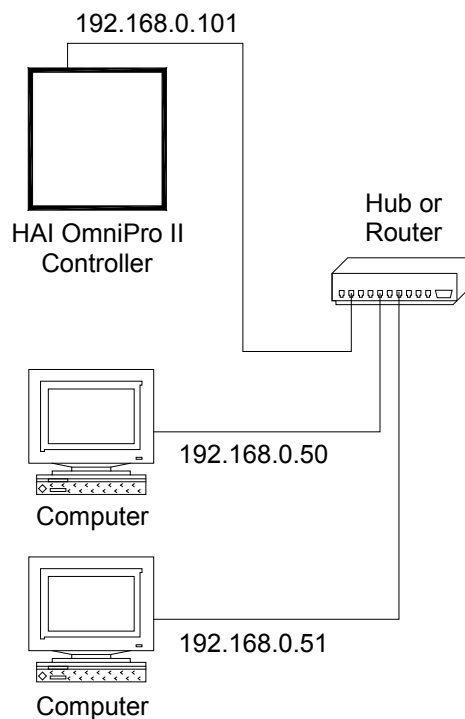

Para conectarse a un controlador Omni IIe u OmniPro IIe en una red local usando Acceso PC de HAI, introduzca la dirección IP del controlador en *Configurar >> Red*:

(es decir, 192.168.0.101)

Red Local

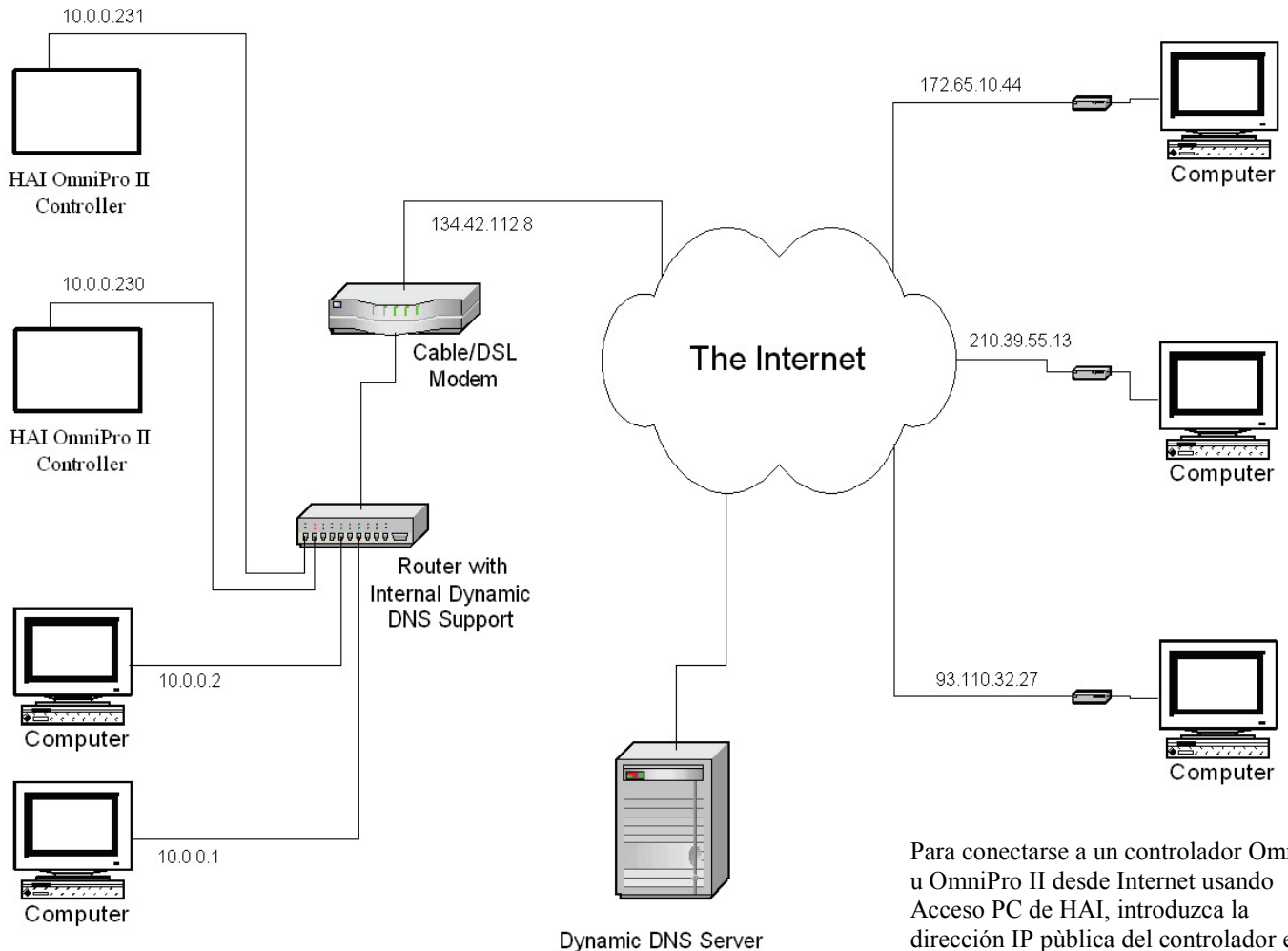

Para conectarse a un controlador Omni IIe u OmniPro IIe en una red local usando Acceso PC de HAI, introduzca la dirección IP del controlador en *Configurar >> Red*:

(es decir, 10.0.0.230)

Para conectarse a un controlador Omni IIe u OmniPro IIe desde Internet usando Acceso PC de HAI, introduzca la dirección IP pública del controlador en *Configurar >> Red*:

(es decir, 134.42.112.8)

Red Local / de Área Amplia

CONFIGURACIÓN

El menú de Configuración se utiliza para configurar parámetros de operación, ajustar la hora y la fecha, así como para configurar los parámetros de la red.

Al entrar en el modo de Configuración, lo primero que se le pedirá es introducir un código de seguridad:

```
CONFIGURACIÓN
INTRODUCIR CÓDIGO:
```

Códigos de Configuración

El OmniLT tiene 8 códigos de usuario, el Omni Ie tiene 16 códigos de usuario y el OmniPro II tiene 99 códigos de usuario que usted puede asignar a usuarios del sistema. Todos los códigos de seguridad del controlador de la serie Omni tienen una longitud de 4 dígitos (0001 a 9999) y deben ser únicos. El controlador no permitirá la duplicación de ningún código de usuario incluyendo el Código de coacción. Usted puede, no obstante, introducir un "0000" para inhibir un código.

El código de usuario 1 se asigna siempre a un código Maestro. A todos los otros usuarios debe asignárseles un código de seguridad con un nivel de autoridad, áreas a las que pueda tener acceso (si se está usando la activación de área) y las horas en las que es válido el código.

Para configurar un código, presione la tecla "1" estando en el menú de Configuración. Use las teclas de flecha para desplazarse a través de los códigos.

El número de código existente no se muestra en el visualizador. Para cambiar el código, introduzca un número de cuatro dígitos y a continuación presione la tecla "#". Recuerde el número del código. Este no se mostrará de nuevo.

Cuando introduce un código que ya existe, la consola emitirá tres "bips" y el visualizador mostrará: "***CÓDIGO INVÁLIDO***" Introduzca un código diferente.

Nivel de autoridad

Presione la tecla (↓). Entonces se le pedirá un nivel de autoridad para ese código:

```
AUTORIDAD CÓDIGO 2:      3
1=MAEST 2=SUPRV 3=USUA  ↓
```

1 = Maestro

Los códigos Maestros permiten un acceso completo a todo el sistema.

2 = Supervisor

Los códigos de Supervisor pueden activar y desactivar áreas a las que ellos tengan acceso, durante las horas asignadas. Los supervisores pueden tener acceso al Menú Principal si el sistema está en el Modo Alta Seguridad y tienen el privilegio de acceso telefónico.

3 = Usuario

Los códigos de Usuario pueden activar y desactivar el sistema en áreas asignadas, durante las horas asignadas. El acceso telefónico no es un privilegio.

Código de coacción

Si usted es obligado a desactivar el sistema contra su voluntad por un intruso, desactívelo como lo haría normalmente, pero utilice el Código de Coacción en vez del código normal. El sistema se desactivará normalmente. No sonarán las sirenas, ninguna luz parpadeará, pero el controlador de la serie Omni realizará una marcación silenciosa y dirá que se trata de una alarma silenciosa.

Para detener una marcación silenciosa, apague su sistema de seguridad presionando la tecla OFF, a continuación introduzca su código.

```
CÓD COACCIÓN:
0000-9999 0000=INHIBE↑
```

Ajuste de la hora

Para ajustar la hora y la fecha, estando en el menú de Configuración, presione la tecla “2” (HORA).

```
HORA :  
HHMM ↑=AM ↓=PM
```

Se le pedirá entonces que introduzca la hora y la fecha nuevas. Para la hora debe especificarse AM/PM si se está utilizando ese formato, de lo contrario, el formato de la hora introducida debe ser 13:00-23:59.

A continuación, se le preguntará si está vigente actualmente el Horario de Verano:

```
¿HORARIO DE VERANO?  
0=NO 1=SI
```

Si en esos momentos está vigente el Horario de Verano (entre la primavera y el otoño), configure este parámetro en “Si”. Si en esos momentos no está vigente el Horario de Verano (entre la primavera y el otoño), o si no se utiliza en su ubicación geográfica, configure este parámetro en “No”. Este parámetro se usa para calcular correctamente las horas del amanecer y del anochecer.

Esta pregunta se le hace solamente cuando ajusta la hora. Una vez ajustada la hora, el controlador de la serie Omni ajustará automáticamente la “hora del día” cada vez que comience y termine el horario de verano.

Finalmente, se le pedirá que introduzca la fecha actual:

```
INTR FECHA :  
MMDDAA
```

Introduzca la fecha actual: Si la fecha actual es el 8 de febrero de 2006, introdúzcala como “0 2 0 8 0 6”

Configuración de la Red

Para configurar los parámetros de la red, presione la tecla “6” estando en el menú de Configuración. **Nota:** Esta característica no está disponible en el OmniLT.

Dirección IP del Controlador

La dirección IP de la red local del controlador se utiliza para identificar al controlador Omni IIe u OmniPro II en la red. Para ver y asignar la dirección IP de la red local del controlador desde el menú de Configuración, presione la tecla “6”. Utilizando la tecla de flecha hacia abajo (↓), desplácese hasta el siguiente elemento del menú:

```
DIRECCIÓN IP  
192.168.0.101      ↓
```

El formato de la dirección IP es una dirección numérica de 32 bits escrita como cuatro números separados por puntos. Una dirección IP tiene dos componentes, la dirección de la red y la dirección del host. Los primeros dos números (por ejemplo, 192.168) representan la dirección de red Clase B y deben ser iguales que los dos primeros números de su red local. Los dos números siguientes (por ejemplo, 0.101) identifican un host particular de la red local y pueden asignarse de manera aleatoria siempre que cada dispositivo de la red local tenga una dirección única. Cada número puede estar entre 0 y 255. Introduzca el número de 1, 2 o 3 dígitos seguidos por la tecla “#” para moverse al próximo número. Después de introducido el cuarto número presione la tecla “#” para almacenar la dirección IP.

Número del Puerto del Controlador

El número del Puerto de la red local del controlador identifica el canal lógico para el controlador Omni IIe u OmniPro II. Por ejemplo, el Puerto 80 se utiliza para el tráfico http; el número del puerto de la red local del controlador se utiliza para el tráfico de Omni-Link. Para ver y asignar el número del puerto de la red local del controlador desde el elemento anterior de “Config” (IP ADDRESS), presione la tecla de flecha hacia abajo (↓).

```
NÚMERO PUERTO      4369  
0-65535            ↓
```

En la mayoría de las instalaciones, el número de puerto predeterminado puede permanecer inalterado. Los números de los puertos varían entre 0 y 65535. Para cambiar el número de puerto, introduzca el nuevo número de puerto seguido por la tecla “#” para almacenarlo. Los números de Puerto desde 0 hasta 1024 están reservados para servicios designados y no deben utilizarse.

Clave de Encriptación

La encriptación y desencriptación de datos entre el controlador Omni IIe u OmniPro II y el dispositivo conectado están basadas en la Norma de Encriptación Avanzada (AES) utilizando una clave criptográfica de 128 bits. En la fábrica se le asigna una clave de encriptación única a cada controlador Omni IIe y OmniPro II (en la fábrica no se mantienen registros de estas claves) Se puede dejar la misma (recomendado) o se puede cambiar según se desee. Para ver y asignar la clave de encriptación desde el elemento anterior de “Config” (PORT NUMBER), presione la tecla de flecha hacia abajo (↓).

```
CLAVE ENCRIPCIÓN PT 1 :  
6F-1B-26-A2-FF-D9-E4-12↓
```

Esta clave consiste de 16 bytes (esto es 16 valores de 2 dígitos desde 0-9 y/o las letras A-F). Se introduce en el controlador en dos partes (PT 1 y PT 2) consistente cada uno de 8 bytes. Introduzca el valor de 2 dígitos. Para introducir los dígitos A-F, primero presione la tecla “OFF” y a continuación la tecla 0-5 respectivamente (es decir, A1 = OFF 01 y CB = OFF 2 OFF 1). Después de introducido el último dígito (el decimosexto dígito), presione la tecla “#” para almacenar la “PT 1” Presione la tecla de flecha hacia abajo (↓) para introducir “PT 2” de la clave de encriptación.

```
CLAVE ENCRIPCIÓN PT 2 :  
DC-67-48-8F-D1-3A-EF-70↑
```

Después de introducido el último dígito (el decimosexto dígito), presione la tecla “#” para almacenar la “PT 2”

Configuración de la dirección

La configuración de este parámetro se hace por el teléfono. Esta es la dirección que dice el sistema cuando realiza una llamada de emergencia. Su voz se grabará en circuitos de computadora en el controlador de la serie Omni y se guarda para ser reproducida en el mensaje de emergencia cuando el sistema hace una llamada de alarma.

Descuelgue un teléfono interior y presione la tecla “#” en el teléfono antes de los 5 segundos a partir de descolgar el teléfono. El controlador de la serie Omni responderá con un menú. Presione “8” en el teclado del teléfono, a continuación “8”. La unidad dirá “LA DIRECCIÓN ES: entonces el controlador de la serie Omni reproducirá el mensaje almacenado en la memoria de Dirección si su instalador ha introducido una.

Para grabar su dirección, presione “9” y a continuación introduzca el código Maestro. El controlador de la serie Omni dirá “GRABAR DIRECCIÓN”, entonces emitirá un tono. Diga su nombre y dirección en un tono normal de voz, además de cualquier información útil para localizar su casa.

“LA RESIDENCIA JONES, CALLE JOHNSON 1234, EN LA ESQUINA DE JOHNSON Y CALLE TERCERA”

La unidad emitirá un “bip” después de 8 segundos y a continuación dirá la dirección. Si no queda contento con lo que oye, grábelo de nuevo presionando “9” y el código Maestro. Si quisiera escuchar de nuevo la dirección, presione “8” para reproducir la dirección.

Si presiona “9” accidentalmente pero no ha introducido su código Maestro y no desea grabar una nueva dirección, simplemente cuelgue el teléfono. La dirección puede grabarse desde un teléfono local (de la casa) o desde un teléfono remoto. Sugerimos el empleo de un teléfono local para lograr una mayor calidad del sonido.

- Cuando el controlador de la serie Omni dice “grabar dirección – tono”, cualquier dirección grabada previamente se borra. Verifique siempre que tiene su nombre y su dirección en su sistema si ha introducido esta función.
- Cuando grabe la dirección no presione ninguna tecla de multifrecuencia en su teléfono hasta escuchar el segundo tono, indicando que la grabación está completa. Esto provocará una operación incorrecta cuando el sistema haga una llamada. El controlador de la serie Omni pensará que el tono es un código introducido por la parte llamada y dejará de hablar.

CONTROL DEL AUDIO

Una vez configurado por su instalador, desde cualquier pantalla táctil OmniTouch puede controlar el apagado y el encendido, el volumen, el silenciamiento, los transportes, la Fuente del Audio y muchas otras funciones para cada una de la Zonas de Audio de su sistema de distribución de audio. La pantalla táctil emulará el teclado para el sistema de distribución de audio respectivo, aunque es posible que no todas las funcionalidades y comandos del teclado de distribución de audio sean accesibles desde la interfaz de pantalla táctil OmniTouch.

Para controlar el sistema de distribución de audio desde una pantalla táctil Omnitouch, presione el icono “Audio” en la Página de Inicio. De manera predeterminada, la interfaz emulará un teclado en la Zona de Audio 1 del sistema de distribución de audio. La Zona de Audio puede cambiarse usando el botón “Zona” de la interfaz de la pantalla táctil. Una vez cambiada la Zona de Audio, se convierte en la nueva Zona de Audio predeterminada para esa pantalla táctil OmniTouch. Si se desea, cada pantalla táctil OmniTouch puede configurarse como predeterminada para una Zona de Audio diferente.

La línea superior del visualizador mostrará el nombre de la Zona de Audio, seguido del estado de alimentación actual de la zona de audio, si la Zona de Audio está encendida pero silenciada actualmente. Justificada a la derecha del visualizador en la línea superior está el nivel de volumen actual para la Zona de Audio, mostrado como un porcentaje (0%-100%).

La segunda línea del visualizador mostrará el nombre de la Fuente de Audio, seguido de la información pertinente para la Fuente de Audio seleccionada.

Cambio de la Fuente de Audio

Para seleccionar una nueva Fuente de Audio para la Zona de Audio actual, presione el botón “Source” en la interfaz de pantalla táctil. Seleccione la Fuente de Audio deseada de la caja de lista de Fuentes. Una vez seleccionada, podrá controlar la nueva Fuente de Audio desde la interfaz de pantalla táctil.

Cambio de la Zona de Audio

Para seleccionar una nueva Zona de Audio, presione el botón “Zona” de la interfaz de la pantalla táctil. Seleccione la Zona de Audio deseada de la caja de lista de Zonas. Una vez seleccionada, podrá controlar esa Zona de Audio desde la interfaz de pantalla táctil. La Zona de Audio seleccionada será la predeterminada para esa pantalla táctil OmniTouch hasta que se seleccione una Zona de Audio diferente.

REQUERIMIENTOS DE UNDERWRITER LABORATORIES

Para ver una lista completa de los requerimientos y restricciones cuando se haga la instalación del panel de la serie Omni en un sistema certificado por UL, consulte la sección de Requerimientos de Underwriters Laboratorios del Manual de Instalación.

Cuando se utilicen en Instalaciones Certificadas por UL, son aplicables los siguientes parámetros:

1. El “Modo Alta Seguridad” debe estar en “SI”
2. La funcionalidad “Habilitación de Ignorar Automático” debe estar en “NO”
3. El “Retardo de Entrada” no excederá de los 45 segundos para aplicaciones residenciales, 60 segundos para aplicaciones comerciales.
4. El “Retardo de Salida” no excederá de los 60 segundos.
5. No se utilizarán las zonas de tipo Doble Retardo ni Cuádruple Retardo.
6. Para aplicaciones residenciales, el dispositivo sonoro debe estar montado en interiores. Sin embargo, si el dispositivo sonoro se conecta a los terminales “EXT HORN” del controlador de la serie Omni, entonces el Retardo de Sirena Exterior se configurará en “0”.
7. El “Retardo de Llamada” no excederá de los 30 segundos.
8. La funcionalidad “Emitir “bip” si hay Problema” debe estar en “SI” y la ALARMA SONORA DE LA CONSOLA debe estar en “SI”.
9. La funcionalidad “Contador de Alarmas” para cada zona debe estar en “NO”.
10. La funcionalidad “Cruce de Zona” para cada zona debe estar en “NO”.
11. La funcionalidad “Reinicio de tiempo de salida” debe estar en "NO”.

Instalador:

NOMBRE: _____

NÚMERO: _____

PLANEAMIENTO DE LA EVACUACIÓN DE INCENDIO

Su sistema de protección contra incendios está diseñado para proporcionar una advertencia en caso de incendio. Es su responsabilidad planear sus rutas de evacuación en el caso de una alarma por incendio. Su familia debe practicar “simulacros de incendios” periódicamente para asegurar que cada uno esté familiarizado con el plan.

1. Dibuje un plano de la planta de su casa, mostrando la ubicación del incendio y de los detectores de humo. Muestre dos rutas de evacuación desde cada habitación: La ruta principal y una ruta de salida alternativa.
2. Asegúrese de que su familia conozca el sonido de la señal de alarma de incendio.
3. En el caso que ocurra una alarma de incendio, NO ABRA una puerta que esté cerrada. Primero, toque la puerta. Si está caliente al tacto, use la ruta de evacuación alternativa.
4. Como que el humo tiende a ascender, manténgase cerca del piso durante la evacuación, gateando si es preciso. Si encuentra humo, contenga la respiración.
5. Durante una alarma de incendio, no se detenga para empaquetar ni recoger pertenencias. Salga de inmediato y reúnanse con el resto en un punto designado fuera de la casa.
6. NO regrese a una casa que esté en llamas.
7. Notifique al departamento de incendios usando el teléfono de un vecino.
8. Repase su plan de evacuación y ensaye una alarma de incendio periódicamente con su familia.

NOTIFICACIÓN DE LA COMISIÓN FEDERAL DE COMUNICACIONES:

1. Este equipamiento cumple con la Parte 68 de las Reglas de la FCC. En la puerta, dentro del gabinete del controlador de la serie Omni, hay una etiqueta que contiene, entre otra información, el número de registro de la FCC y el Número de Equivalencia de Timbrado (REN) para este equipamiento. Se solicita, proporcione esta información a su empresa telefónica.
2. Con este producto se suministra una línea telefónica y un enchufe modular que cumplen con las regulaciones de la FCC. Este equipamiento está diseñado para conectarse a la red telefónica o al cableado de las instalaciones utilizando un enchufe modular conforme con la Parte 68. Consulte las instrucciones de instalación para conocer más detalles.
3. El REN es útil para determinar la cantidad de dispositivos que puede conectar a su línea telefónica y que sigan sonando sus timbres cuando se llame a su número. En la mayoría de las áreas, pero no en todas, la suma de los REN de todos los dispositivos no debe exceder de cinco (5). Para estar seguro de la cantidad de dispositivos que puede conectar a su línea, según se determine por el REN, debe llamar a su empresa telefónica para determinar el REN máximo para su área de llamadas.
4. Si su sistema de la serie Omni causa interferencias a la red telefónica, la empresa telefónica puede desconectar su servicio temporalmente. Si es posible, se lo notificarán con antelación. Se le informará acerca de su derecho de elevar una queja a la FCC.
5. Su empresa telefónica puede hacer cambios en sus operaciones, instalaciones, equipamiento o procedimientos técnicos; si tales cambios afectan la compatibilidad o uso de este dispositivo, la empresa telefónica tiene que notificar adecuadamente acerca de los cambios, de forma tal de darle una oportunidad para mantener el servicio sin interrupciones.
6. En el caso de mal funcionamiento del equipamiento, todas las reparaciones deben hacerse por parte de nuestra empresa o de un agente autorizado. Es responsabilidad de los usuarios que necesiten del servicio informar la necesidad de recibir este a nuestra Empresa o a uno de nuestros agentes autorizados.

El servicio puede obtenerse en:

HAI
4330 Michoud Blvd.
New Orleans, LA 70129

7. Este equipamiento no puede utilizarse en el servicio de monedas proporcionado por la empresa telefónica. La conexión a una línea telefónica compartida está sujeta a tarifas estatales. (Contacte con la comisión o comisión CORPORATIVA de servicios públicos de su estado para más información).
8. Este equipamiento genera, y usa energía de radiofrecuencia y, si no se instala y utiliza en concordancia con las instrucciones del fabricante, puede causar interferencias en la recepción de la radio y la televisión. Este dispositivo cumple con la Parte 15 de las Reglas de la FCC. La operación está sujeta a las dos condiciones siguientes:
 1. Este dispositivo puede no causar interferencia dañina, y
 2. Este dispositivo debe aceptar cualquier interferencia, incluyendo interferencias que puedan causar una operación no deseada.

La Parte 15 de las Reglas de la FCC está diseñadas para proporcionar una protección razonable contra tales interferencias en una instalación residencial. Sin embargo, no existe garantía de que no ocurran interferencias en una instalación en particular. Si este equipo produce una interferencia dañina con la recepción de radio o televisión, se exhorta al usuario que trate de corregir la interferencia mediante una o más de las medidas siguientes:

1. Reorientar la antena receptora.
2. Enchufar el receptor en un tomacorriente diferente. Si es necesario, el usuario debe consultar con el concesionario o a un técnico experimentado de radio y televisión en busca de ayuda.

NOTIFICACIÓN PARA CANADÁ DE LA INDUSTRIA CANADIENSE

Nota: La etiqueta de la Industria Canadiense identifica el equipamiento certificado. Esta certificación significa que el equipamiento cumple con ciertos requerimientos de protección, operacionales y de seguridad de la red de telecomunicaciones. La Industria de Canadá no garantiza que el equipamiento operará a satisfacción del usuario.

Antes de instalar este equipamiento, los usuarios deben asegurarse de que se permita conectarlo a las instalaciones de la empresa de telecomunicaciones local. El equipamiento debe instalarse también usando un método de conexión aceptable. En algunos casos, el cableado interior de la empresa asociado con un servicio individual de una línea puede extenderse por medio de un conjunto conector certificado (línea de extensión telefónica). El cliente debe estar advertido de que la conformidad con las condiciones anteriores no puede evitar la degradación del servicio en algunas situaciones.

Las reparaciones al equipamiento certificado deben ser hechas por una instalación de mantenimiento canadiense designada por el suministrador. Cualesquiera reparaciones o alteraciones hechas al equipamiento por el usuario, o funcionamientos incorrectos del equipamiento, pueden darle a la empresa de telecomunicaciones motivos para que le solicite al usuario que desconecte el equipamiento.

Los usuarios deben asegurarse, para su propia protección, de que las conexiones eléctricas a tierra del servicio público de electricidad, de las líneas telefónicas y el sistema interno de tuberías metálicas de agua, si existen, estén unidas. Esta precaución puede ser particularmente importante en áreas rurales.

Precaución: Los usuarios no deben intentar realizar ellos mismos tales conexiones, sino que deben contactar con la autoridad apropiada de inspección eléctrica o a un electricista, según sea apropiado.

NOTA: El Número de Equivalencia de Timbrado (REN) asignado a cada dispositivo termina, proporciona una indicación de la cantidad máxima de terminales que se pueden conectar a una interfaz telefónica. La terminación de una interfaz puede consistir de cualquier combinación de dispositivos sujeta solamente al requerimiento de que la suma de los Números de Equivalencia de Timbrado no exceda de cinco.

Este aparato digital no exceda los límites Clase B para emisiones de ruido de radio desde el aparato digital establecidas en las Regulaciones de Radiointerferencia del Departamento Canadiense de Comunicaciones.

Le present appareil numerique n'emet pas de bruits radioelectriques dépassant les limites applicables aux appareils numeriques de la class B prescrites dans le Reglement sur le brouillage radioelectrique edicte par le ministere des Communications du Canada.

SI TIENE PROBLEMAS CON SUS TELÉFONOS

...y sospecha que su controlador de la serie Omni está causando los problemas, desconecte el Controlador de las líneas telefónicas retirando el cable de la LÍNEA TELEFÓNICA de LA TARJETA DEL PROCESADOR Y DEL RECEPTÁCULO RJ31X QUE ESTÁ DENTRO DEL GABINETE DEL CONTROLADOR.

NOTA PARA EL INSTALADOR

Después de la instalación, este manual debe dejarse para uso del propietario de la casa.